



การยาสูบแห่งประเทศไทย  
Tobacco Authority of Thailand

# คู่มือการใช้งาน ระบบการสั่งซื้อบุหรี่ ผ่านระบบอินเทอร์เน็ต (E-Commerce)



ประจำปีงบประมาณ 2569  
การยาสูบแห่งประเทศไทย

## สารบัญ

ระบบงานขาย	หน้าที่
บทที่ 202: บันทึกใบสั่งซื้อ	1 – 30
บทที่ 203: คำนวณเงินเชื่อ	1 – 1
บทที่ 204: ติดตามสถานะใบสั่งซื้อ	1 – 6
บทที่ 205: ตรวจสอบหนี้ค้างชำระ	1 – 2
บทที่ 206: การขอเลื่อนการสั่งซื้อบุหรี	1 – 5
บทที่ 207: เลื่อนวันส่งประจำสัปดาห์	1 – 4
บทที่ 208: การขอลดการสั่งซื้อบุหรี	1 – 4
บทที่ 209: การขออนุมัติสั่งซื้อกรณีพิเศษ	1 – 8
บทที่ 210: การขอเพิ่มเพดานการจำหน่าย	1 – 9

## บทที่ 202: บันทึกใบสั่งซื้อ

ซึ่งลูกค้าจะเข้ามาทำการสั่งซื้อรายการสินค้าผ่านระบบ E-Commerce ด้วย Username และ Password ที่ได้รับตอนสมัครเข้ามาเป็นลูกค้าขายในประเทศเองได้ หรือผู้ใช้งานก็สามารถเข้ามาทำการสั่งซื้อแทนลูกค้าเองได้ด้วยรหัสพนักงานก็ได้เช่นกัน

No.	Field Name	Description	Remark
1	รหัสผู้ใช้	ระบุรหัสผู้ใช้	
	รหัสผ่าน	ระบุรหัสผ่าน	
	ปุ่ม Login	เมื่อระบุรหัสผู้ใช้และรหัสผ่านเรียบร้อยแล้ว จากนั้นกดที่ปุ่ม 'Login' เพื่อเข้าสู่ระบบ	

กรณี Login ด้วยบัญชี Admin

สร้างใบสั่งซื้อสินค้า

No.	Field Name	Description	Remark
2	ลูกค้า	เลือกลูกค้าที่ต้องการสร้างใบสั่งซื้อ	
	ประเภทของสินค้า	เลือกประเภทสินค้าที่จะซื้อ - บุหรี่ - ยาเส้น - สินค้าอื่นๆ	
	สั่งซื้อในงวด	เลือกงวดการสั่งซื้อ - ปกติ - กรณีพิเศษ (จะมีให้เลือกเฉพาะลูกค้าที่ถูกเปิดสิทธิ์ให้ใช้ได้เท่านั้น สามารถเปิดสิทธิ์ได้ที่หน้าจอ กำหนดสิทธิ์สั่งซื้อพิเศษ)	
	ประเภทการจ่ายเงิน	แสดงประเภทการจ่ายเงิน (ระบบจะแสดงประเภทการจ่ายเงินตามที่เลือกไว้)	
	วิธีการชำระเงิน	เลือกวิธีการชำระเงิน - เงินสด - Direct Debit TTB - Direct Debit SCB - Direct Debit KTB - โอนเงิน (ในกรณีที่เลือกวิธีการชำระเงินแบบ Direct Debit ต้องเลือกบัญชีธนาคารด้วย)	
	วิธีการขนส่ง	แสดงวิธีการขนส่ง (ระบบจะแสดงวิธีการขนส่งตามที่เลือกไว้)	
3	ปุ่ม สร้าง	เมื่อกรอกข้อมูลใบสั่งซื้อเรียบร้อยแล้วจากนั้นกดที่ปุ่ม 'สร้าง' เพื่อสร้างใบสั่งซื้อสำหรับกรณี Login ด้วยบัญชี Admin	

กรณี Login ด้วยบัญชีลูกค้า

สร้างใบสั่งซื้อสินค้า

No.	Field Name	Description	Remark
4	ประเภทของสินค้า	เลือกประเภทสินค้าที่ต้องการจะซื้อ - บุหรี่ - ยาเส้น - สินค้าอื่นๆ	
	สั่งซื้อในงวด	เลือกงวดการสั่งซื้อ - ปกติ - กรณีพิเศษ (จะมีให้เลือกเฉพาะลูกค้าที่ถูกเปิดสิทธิ์ให้ใช้ได้เท่านั้น สามารถเปิดสิทธิ์ได้ที่หน้าจอ กำหนดสิทธิ์สั่งซื้อพิเศษ) - ข้ามงวด	
	ประเภทการจ่ายเงิน	แสดงประเภทการจ่ายเงิน (ระบบจะแสดงประเภทการจ่ายเงินตามที่เลือกไว้)	
	วิธีการชำระเงิน	เลือกวิธีการชำระเงิน - เงินสด - Direct Debit TTB - Direct Debit SCB - Direct Debit KTB - โอนเงิน (ในกรณีที่เลือกวิธีการชำระเงินแบบ Direct Debit ต้องเลือกบัญชีธนาคารด้วย)	
	วิธีการขนส่ง	แสดงวิธีการขนส่ง (ระบบจะแสดงวิธีการขนส่งตามที่เลือกไว้)	
5	ปุ่ม สร้าง	เมื่อกรอกข้อมูลใบสั่งซื้อเรียบร้อยแล้วจากนั้นกดที่ปุ่ม 'สร้าง' เพื่อสร้างใบสั่งซื้อสำหรับกรณี Login ด้วยบัญชีลูกค้า	

## 202-1 สร้างใบสั่งซื้อ

### วัตถุประสงค์/การทำงาน (Purpose/Function)

เพื่อสามารถสร้างใบสั่งซื้อรายการสินค้า ผ่านระบบ E-Commerce และนำใบสั่งซื้อไปใช้ในกระบวนการอื่นๆของระบบงานขายในประเทศได้

กระบวนการขายในประเทศ – สั่งซื้อปกติ

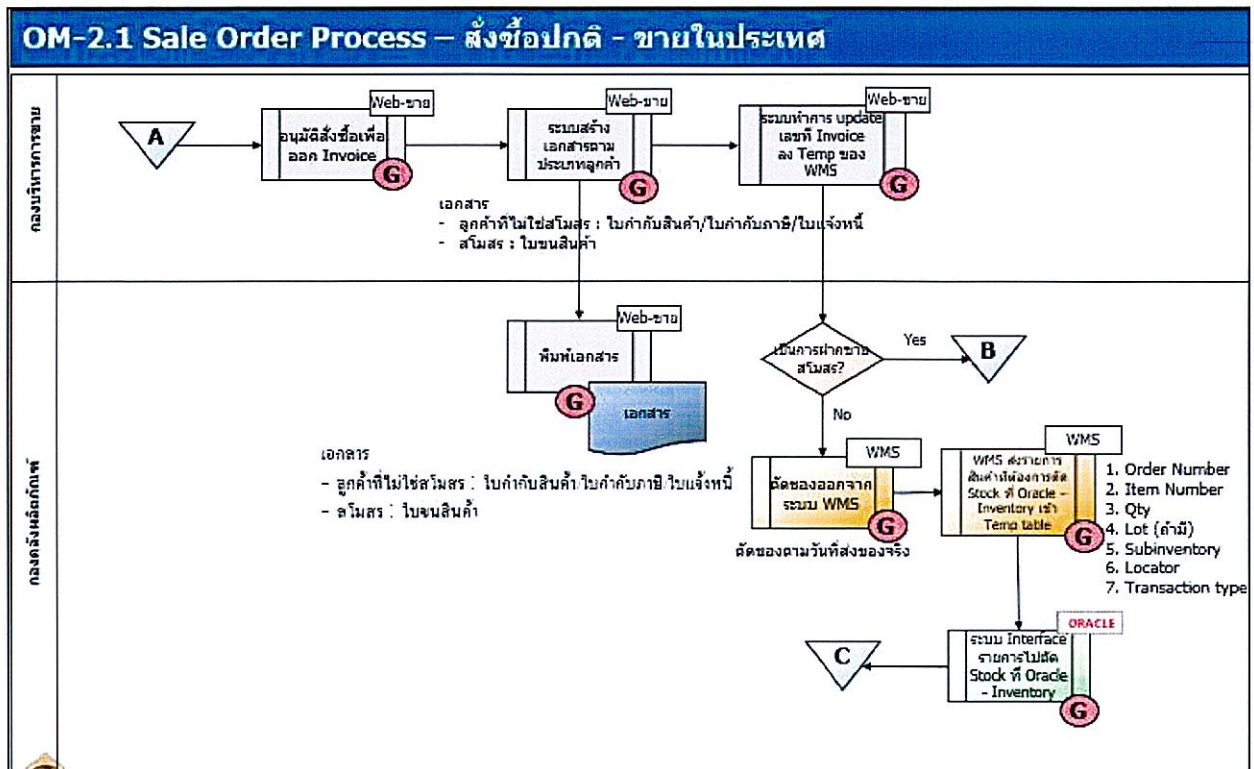
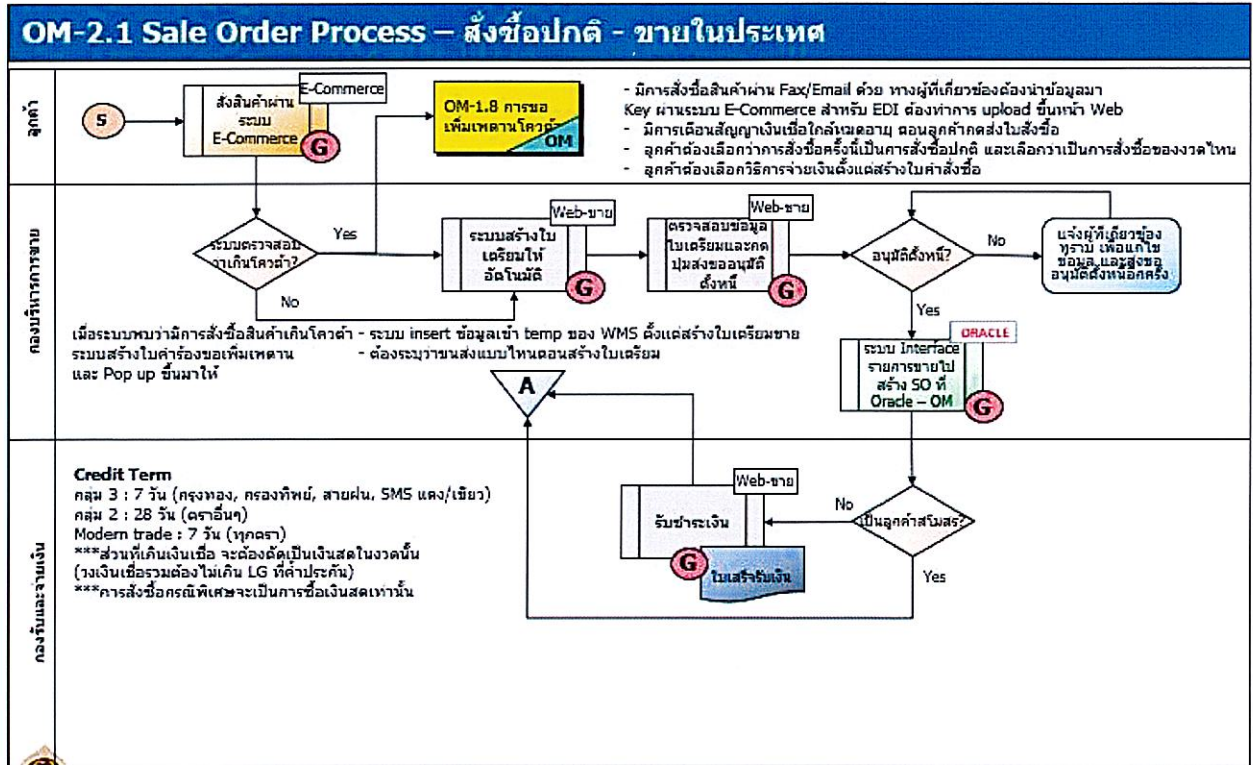

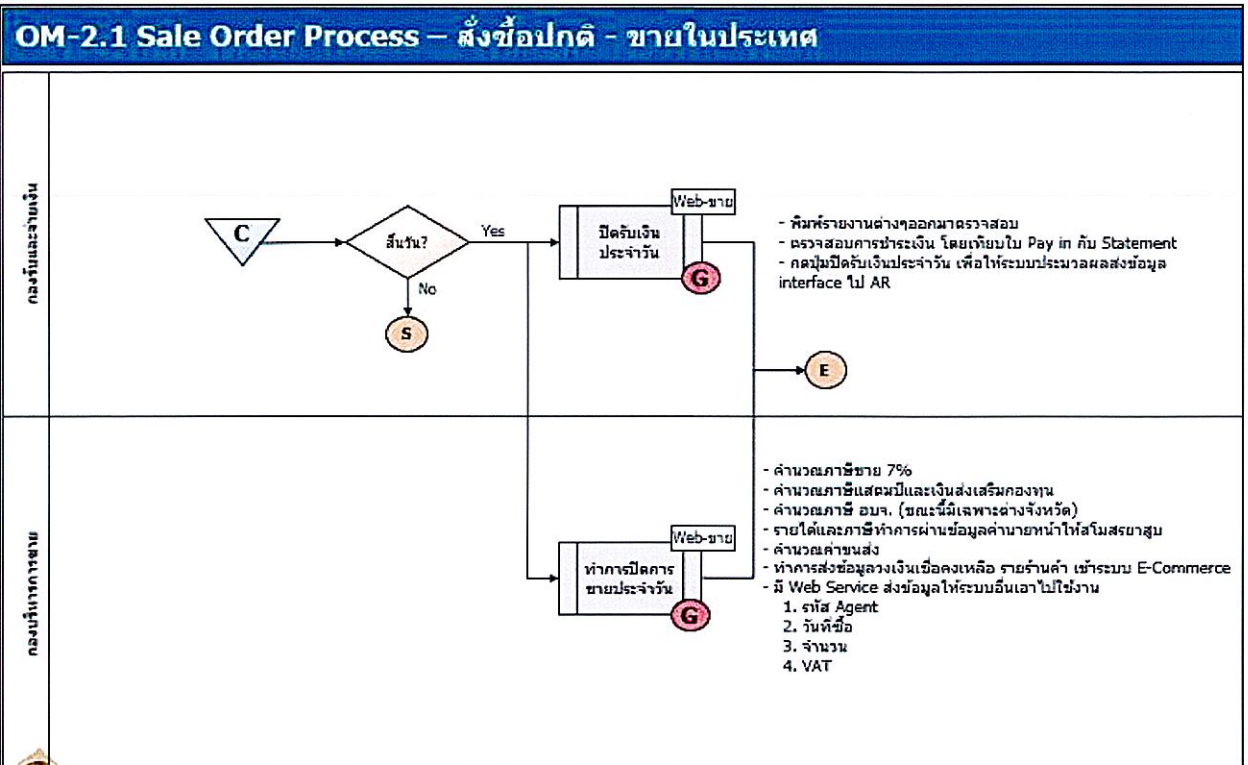
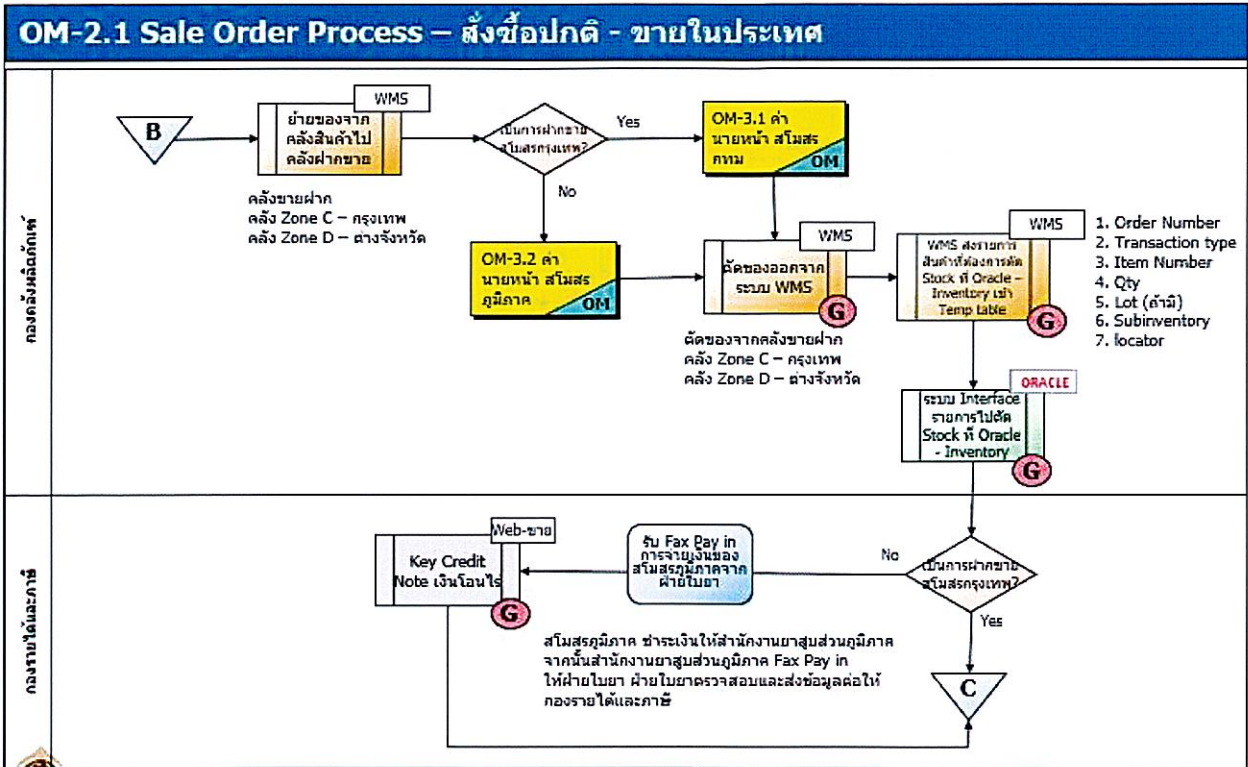

กล่องใน Flow :



ซึ่งรายการสินค้าจะขึ้นมาเฉพาะ Item ตามประเภทการสั่งซื้อที่เลือก และเป็น Item ที่ setup ไว้ใน Price List ที่ผูกไว้กับลูกค้ารายนั้นๆ เท่านั้น ซึ่งรายการสินค้าจะแสดงราคา/หน่วยตาม Price List ที่ผูกไว้กับลูกค้าแต่ละราย โดยที่ Status ใบสั่งซื้อจะเริ่มต้นที่ Draft

**202-1.1 สร้างใบสั่งซื้อนุหรี**

**User Login > E-Commerce > OMP0003: สร้างใบสั่งซื้อ (ในประเทศ)**

บันทึกคำสั่งซื้อ

หน้าหลัก > บันทึกคำสั่งซื้อส่วนในประเทศ

สร้างใบสั่งซื้อสินค้า



No.	Field Name	Description	Remark
1	ประเภทของสินค้า	เลือกประเภทสินค้า 'นุหรีในประเทศ'	
	สั่งซื้อในงวด	เลือกงวดการสั่งซื้อ - ปกติ - กรณีพิเศษ (จะมีให้เลือกเฉพาะลูกค้าที่ถูกเปิดสิทธิ์ให้ใช้ได้เท่านั้น สามารถเปิดสิทธิ์ได้ที่หน้าจอ กำหนดสิทธิ์สั่งซื้อพิเศษ)	
	ประเภทการจ่ายเงิน	ประเภทการจ่ายเงิน - เงินสด (Cash) - เงินเชื่อ (Credit)	ระบบจะ Default มาให้ตามที่ลูกค้าได้ set up ไว้ตอนสมัครเป็นลูกค้า ซึ่งสามารถเปลี่ยนแปลงได้
	วิธีการชำระเงิน	วิธีการจ่ายเงิน	ระบบจะ Default มาให้ตามที่ลูกค้าได้ set up ไว้ตอนสมัครเป็นลูกค้า ซึ่งสามารถเปลี่ยนแปลงได้
	วิธีการขนส่ง	วิธีการขนส่ง - บริษัทขนส่ง - ตนเอง	ระบบจะ Default มาให้ตามที่ลูกค้าได้ set up ไว้ตอนสมัครเป็นลูกค้า
2	ปุ่ม สร้าง	เมื่อเลือกประเภทสินค้าเรียบร้อยแล้วกดที่ปุ่ม 'สร้าง' เพื่อทำการสร้างใบสั่งซื้อ	

รายละเอียดร้านค้า

ใบสั่งซื้อศูนย์

3

แนบไฟล์ ปั่นคำสั่ง

รายละเอียดร้านค้า

เลขที่ใบสั่งซื้อ: 65POC000111 (เงินเชื่อ)  
Customer PO Number:   
วิธีการชำระเงิน: โอนเงิน  
วิธีการขนส่ง: บริษัทขนส่ง  
วันเวลา ที่สั่งซื้อ: 29 ธันวาคม 2564  
วันที่ส่ง (ออก Invoice): 29 ธันวาคม 2564 (ปกติ) งวดที่ 2565/14  
สถานะ: Draft

4

ชื่อร้านค้า: (D00010)  
ที่อยู่: 888 ลาดกระบัง 36/อ่อนนุช-ลาดกระบัง แขวงลาดกระบัง เขตลาดกระบัง กรุงเทพมหานคร 10520  
หน้าค้าชำระ: กรุณาเลือกหน้าค้าชำระที่ต้องการชำระ  
 เงินเช็คกลุ่ม 3 (651000007) 29/10/2564 = 910,875.00 บาท + ค่าปรับ (22,459.93) บาท  
สถานที่วางมีส:    
สถานที่จัดส่งสินค้า:

5

## รายละเอียดร้านค้า

No.	Field Name	Description	Remark
3	ปุ่ม แแนบไฟล์	กดปุ่ม 'แนบไฟล์' เมื่อต้องการแนบไฟล์	
	ปุ่ม คำสั่ง	บันทึก - กดบันทึกเพื่อสร้างข้อมูลในระบบ ยืนยัน - กดยืนยันเพื่อส่งข้อมูลการสั่งซื้อ ยกเลิก - กดยกเลิกเมื่อไม่ต้องการทำการสั่งซื้อแล้ว	หากกดยืนยันแล้วจะไม่สามารถแก้ไขได้
4	เลขที่ใบสั่งซื้อ	ระบบทำการสร้างเลขที่ใบสั่งซื้อให้	เมื่อกดปุ่มยืนยันการสั่งซื้อแล้ว ระบบจะ Auto Generate เลขที่ใบสั่งซื้อให้
	Customer PO Number	ระบุเลขที่ใบสั่งซื้อของลูกค้า	
	วิธีการชำระเงิน	แสดงวิธีการชำระเงินที่เลือกก่อนหน้านี้	
	วิธีการขนส่ง	แสดงวิธีการขนส่งที่เลือกก่อนหน้านี้	
	วัน-เวลา ที่สั่งบุหรี	แสดงวัน-เวลาที่สั่งบุหรี	ระบบ Default System Date มาให้
	วันที่ส่ง (ออก Invoice)	แสดงวันที่ส่ง (ออก Invoice)	ระบบคำนวณวันที่ส่งให้ตามวันที่ส่งในงวดนั้น หากมีการแก้ไขวันส่งในใบเตรียม ระบบจะทำการ update วันที่ส่ง (ออก Invoice) ตามวันที่ใบใบเตรียม
	สถานะ	แสดงสถานะการสั่งซื้อ - เอกสารร่าง - ส่งเรื่องให้ ยสท. - รับเรื่องและรออนุมัติ - อนุมัติยอดและรอการโอนเงิน - รับเงินแล้ว - พิมพ์ใบแจ้งหนี้ - รถขนส่งจัดส่งสินค้า - ลูกค้ารับสินค้า	สถานะเริ่มต้นจะเป็น เอกสารร่าง (Draft)
5	ชื่อร้านค้า	แสดงชื่อร้านค้า	
	ที่อยู่	แสดงที่อยู่ของร้านค้า	
	หน้าค่างชำระ	แสดงหน้าค่างชำระ รายการที่ค่างชำระเงิน แสดงค่าปรับด้วย (ถ้ามี)	- หากมีรายการค่างชำระ ระบบจะแสดงว่าเป็นเงินเชื่อ กลุ่มไหน, แสดงเลขที่ใบ Invoice, แสดงวันครบกำหนดชำระ, แสดงยอดค่างชำระ และ แสดงค่าปรับ (ถ้ามี) สำหรับ Invoice ใบนั้นๆ - หากไม่มีรายการค่างชำระ ระบบจะแสดงว่า "ไม่มีรายการ" - หากเลือกทำเครื่องหมายหน้ารายการค่างชำระ ระบบจะมี pop up ให้ยืนยัน เมื่อยืนยันแล้วระบบจะคืนวงเงินเชื่อของรายการนั้นให้อัตโนมัติ
	สถานที่วางบิล	แสดงสถานที่วางบิล	ระบบแสดง Bill to เป็น ชื่อลูกค้า
	สถานที่จัดส่งสินค้า	แสดงสถานที่จัดส่งสินค้า	- หากลูกค้ามีสถานที่ส่งที่เดียว ระบบจะแสดงสถานที่ส่งที่ถูก setup ไว้ในหน้าจอข้อมูลลูกค้า ของ Web-ขายขึ้นมาให้เลย - หากมีหลายสถานที่ส่ง ลูกค้าต้องทำการเลือกเอง

โควตา / วงเงินเชื่อของร้านค้า

— โควตา / วงเงินเชื่อของร้านค้า

เลขที่หนังสือค้าประกัน : คค 6/2561	วงเงินค้าประกันธนาคาร : 10,000,000.00	วันสิ้นสุด :
โควตา (กลุ่ม 3 ส่วนต่อ) :		
โควตาที่ใช้ขออนุมัติ : 3,000.00 ส่วนต่อ	โควตาคงเหลือ : 2,000.00 ส่วนต่อ	โควตาใช้ไปในครั้งนี้ : 0.00 ส่วนต่อ
โควตา (กลุ่ม SMS) :		
โควตาที่ใช้ขออนุมัติ : 1,940.00 ส่วนต่อ	โควตาคงเหลือ : 1,940.00 ส่วนต่อ	โควตาใช้ไปในครั้งนี้ : 0.00 ส่วนต่อ
เงินเชื่อกลุ่ม 2 :		
วงเงินเชื่อที่ได้รับอนุมัติ : 2,000,000.00 บาท	วงเงินเชื่อคงเหลือ : 0.00 บาท	วงเงินเชื่อใช้ไปในครั้งนี้ : 0.00 บาท
เงินเชื่อกลุ่ม 3 :		
วงเงินเชื่อที่ได้รับอนุมัติ : 8,000,000.00 บาท	วงเงินเชื่อคงเหลือ : 5,223,647.50 บาท	วงเงินเชื่อใช้ไปในครั้งนี้ : 0.00 บาท

6

คิดเป็นเงินสด	<input type="text" value="0.00"/>	บาท
คิดเป็นเงินเครดิต	<input type="text" value="0.00"/>	บาท
คิดเป็นเงินทั้งสิ้น	<input type="text" value="0.00"/>	บาท

7

No.	Field Name	Description	Remark
6	เลขที่หนังสือค้าประกัน	แสดงเลขที่หนังสือค้าประกัน	ระบบแสดงข้อมูลตาม setup สัญญาค้าประกัน และวงเงินเชื่อใน customer master
	วงเงินค้าประกันธนาคาร	แสดงวงเงินค้าประกันธนาคาร	ระบบแสดงข้อมูลตาม setup สัญญาค้าประกัน และวงเงินเชื่อใน customer master
	วันสิ้นสุด	แสดงวันหมดอายุของหนังสือค้าประกัน	ระบบแสดงข้อมูลตาม setup สัญญาค้าประกัน และวงเงินเชื่อใน customer master
	โควตาที่ได้รับอนุมัติ	ระบบแสดงจำนวนโควตาที่ได้รับอนุมัติของแต่ละกลุ่มโควตา **จะไม่แสดงกลุ่มทั่วไป**	ระบบแสดงข้อมูลยอดรวมของแต่ละกลุ่มโควตาตาม setup กำหนดโควตาที่ได้รับใน customer master
	โควตาคงเหลือ	ระบบแสดงจำนวนโควตาคงเหลือของแต่ละกลุ่มโควตา	
	โควตาใช้ไปในครั้งนี้	ระบบแสดงจำนวนโควตาใช้ไปในครั้งนี้ของแต่ละกลุ่มโควตา	
	วงเงินเชื่อที่ได้รับอนุมัติ	ระบบแสดงวงเงินเชื่อที่ได้รับอนุมัติของแต่ละกลุ่มวงเงินเชื่อ	ระบบแสดงข้อมูลตาม setup สัญญาค้าประกัน และวงเงินเชื่อ
	วงเงินเชื่อคงเหลือ	ระบบแสดงวงเงินเชื่อคงเหลือของแต่ละกลุ่มวงเงินเชื่อ	
	วงเงินเชื่อใช้ไปในครั้งนี้	ระบบแสดงวงเงินเชื่อใช้ไปในครั้งนี้ของแต่ละกลุ่มวงเงินเชื่อ	การคำนวณวงเงินเชื่อแต่ละผลิตภัณฑ์ดูจาก Setup กำหนดข้อมูลกลุ่มโควตาและกลุ่มวงเงินเชื่อรายผลิตภัณฑ์ ยกเว้นลูกค้า Modern Trade ทุกผลิตภัณฑ์ ใช้วงเงินเชื่อกลุ่ม 3 ทั้งหมด (Credit 7 วัน)
7	คิดเป็นเงินสด	แสดงยอดเงินสดที่ต้องชำระในครั้งนี	ระบบคำนวณจากยอดสั่งซื้อ (หากผ่านการอนุมัติจำนวนขายแล้วระบบคำนวณจากยอดอนุมัติ)
	คิดเป็นเงินเครดิต	แสดงยอดเงินเชื่อที่ใช้ไปในครั้งนี้	ระบบคำนวณจากยอดสั่งซื้อ (หากผ่านการอนุมัติจำนวนขายแล้วระบบคำนวณจากยอดอนุมัติ)
	คิดเป็นเงินทั้งสิ้น	แสดงยอดเงินรวมของการสั่งซื้อครั้งนี้ = ช่องคิดเป็นเงินสด+ช่องวงเงินเชื่อ	ระบบคำนวณจากยอดสั่งซื้อ (หากผ่านการอนุมัติจำนวนขายแล้วระบบคำนวณจากยอดอนุมัติ)

รายการเลือกสินค้า

— รายการ เลือกสินค้า

เลือก	ชื่อสินค้า	ราคา/พัน만원	ยอดการสั่ง			ยอดอนุมัติ			รวม
			หีบ	ห่อ	คิดเป็นพัน만원	หีบ	ห่อ	คิดเป็นพัน만원	
<input type="checkbox"/>	ทรงทอง 90	4,337.50							
<input type="checkbox"/>	ทรงทึบ 90	4,337.50							
<input type="checkbox"/>	สายฝน 90	4,337.50							
<input type="checkbox"/>	SMS (สีแดง)	2,740.00							
<input type="checkbox"/>	SMS (สีเขียว)	2,740.00							
<input type="checkbox"/>	Goal (สีแดง)	2,740.00							
<input type="checkbox"/>	Goal (สีเขียว)	2,740.00							
<input type="checkbox"/>	LINE 7.1 (สีเขียว)	2,740.00							
<input type="checkbox"/>	LINE (สีแดง)	2,740.00							
<input type="checkbox"/>	LINE (สีเขียว)	2,740.00							
<input type="checkbox"/>	WONDER S (สีแดง)	2,740.00							
<input type="checkbox"/>	WONDER S (สีเขียว)	2,740.00							

8

No.	Field Name	Description	Remark
8	ปุ่ม เลือก	เลือกสินค้าที่ต้องการซื้อ	
	ชื่อสินค้า	แสดงชื่อสินค้า	- ระบบจะแสดงเฉพาะสินค้าตามประเภทการสั่งซื้อที่เลือก - ระบบแสดงเฉพาะสินค้าที่อยู่ใน Price List ของ Customer
	ราคา / พัน만원	แสดงราคา / พัน만원	
	ยอดการสั่ง	แสดงยอดการสั่งซื้อ หีบ - ระบุจำนวนในหน่วยหีบ ห่อ - ระบุจำนวนในหน่วยห่อ คิดเป็นพัน만원 - ระบุจำนวนในหน่วยพัน만원	ระบบจะ convert ช่องคิดเป็นพัน만원ให้ สำหรับช่องห่อ ต้องใส่ตัวเลขเป็นทวีคูณของ 5 เท่านั้น โดยจะใส่ตัวเลขได้ไม่เกิน 45
	ยอดอนุมัติ	ระบบแสดงจำนวนสินค้าที่ได้รับอนุมัติตั้งหนี้ โดยระบบเอาตัวเลขมาจากช่องอนุมัติสั่ง หน่วย : หีบ ห่อ คิดเป็นพัน만원 ของใบเตรียมการขาย	
รวม	ยอดเงินรวมของสินค้านั้นๆ รวม = ราคา/พัน만원*Qty	ระบบคำนวณจากยอดสั่งซื้อ (หากผ่านการอนุมัติจำนวนขายแล้วระบบคำนวณจากยอดอนุมัติ)	

รายการของแถม

รหัสโปรโมชั่น	กลุ่มรายการส่งเสริม	ชื่อสินค้า	จำนวน	หน่วย	หมายเหตุ
PO212	1	LINE (สีแดง)	5	ทอ (บหรี)	ทดสอบ ราคาสำหรับ ส่งเสริมการขาย
PO212	1	LINE (สีเขียว)	5	ทอ (บหรี)	ทดสอบ ราคาสำหรับ ส่งเสริมการขาย

9

No.	Field Name	Description	Remark
9	รหัสโปรโมชั่น	แสดงรหัสโปรโมชั่นของแถม	ระบบแสดงรหัสโปรโมชั่นเมื่อเข้าเงื่อนไขโปรโมชั่น
	กลุ่มรายการส่งเสริม	เลือกกลุ่มรายการส่งเสริม	หากโปรโมชั่นสามารถเลือกรายการของแถมได้ ผู้ใช้งานสามารถคลิก Drop down list จากช่องกลุ่มรายการส่งเสริม เพื่อเลือกกลุ่มของแถมที่ต้องการได้
	ชื่อสินค้า	แสดงชื่อสินค้า	ระบบแสดงข้อมูลของแถมตามกลุ่มรายการส่งเสริม
	จำนวน	แสดงจำนวนของสินค้าของแถม	ระบบแสดงข้อมูลจำนวนของแถมตามที่ Setup Promotion ไว้
	หน่วย	แสดงหน่วยของสินค้าของแถม	ระบบแสดงข้อมูลจำนวนของแถมตามที่ Setup Promotion ไว้
	หมายเหตุ	ระบุหมายเหตุของสินค้า	ระบบจะแสดงข้อความว่าเป็นของแถมของสินค้ารายการไหน

หมายเหตุ

หมายเหตุ :

10

No.	Field Name	Description	Remark
10	หมายเหตุ	หมายเหตุที่ต้องการแจ้งเพิ่มเติม	

**202-1.2 สร้างใบสั่งซื้อสินค้าอื่นๆ**

**User Login > E-Commerce > OMP0003: สร้างใบสั่งซื้อ (ในประเทศ)**

บันทึกคำสั่งซื้อ

หน้าหลัก / บันทึกคำสั่งซื้อส่วนงานขาย/E-commerce

สร้างใบสั่งซื้อสินค้า

No.	Field Name	Description	Remark
1	ประเภทของสินค้า	เลือกประเภทสินค้าอื่นๆ เช่น ยาเส้นไม่ปรุง	
	สั่งซื้อในงวด	เลือกงวดการสั่งซื้อ - ปกติ - กรณีพิเศษ (จะมีให้เลือกเฉพาะลูกค้าที่ถูกเปิดสิทธิ์ให้ใช้ได้เท่านั้น สามารถเปิดสิทธิ์ได้ที่หน้าจอ กำหนดสิทธิ์สั่งซื้อพิเศษ)	
	ประเภทการจ่ายเงิน	ประเภทการจ่ายเงิน - เงินสด (Cash) - เงินเชื่อ (Credit)	ระบบจะ Default มาให้ตามที่ลูกค้าได้ set up ไว้ตอนสมัครเป็นลูกค้า ซึ่งสามารถเปลี่ยนแปลงได้
	วิธีการชำระเงิน	วิธีการชำระเงิน	ระบบจะ Default มาให้ตามที่ลูกค้าได้ set up ไว้ตอนสมัครเป็นลูกค้า ซึ่งสามารถเปลี่ยนแปลงได้
	วิธีการขนส่ง	วิธีการขนส่ง - บริษัทขนส่ง - ตนเอง	ระบบจะ Default มาให้ตามที่ลูกค้าได้ set up ไว้ตอนสมัครเป็นลูกค้า
2	ปุ่ม สร้าง	เมื่อเลือกประเภทสินค้าเรียบร้อยแล้วกดที่ปุ่ม 'สร้าง' เพื่อทำการสร้างใบสั่งซื้อ	

ส่วนรายละเอียดร้านค้า

รายละเอียดร้านค้า

No.	Field Name	Description	Remark
3	ปุ่ม แนบไฟล์	กดปุ่ม 'แนบไฟล์' เมื่อต้องการแนบไฟล์	
	ปุ่ม คำสั่ง	บันทึก - กดบันทึกเพื่อสร้างข้อมูลในระบบ ยืนยัน - กดยืนยันเพื่อส่งข้อมูลการสั่งซื้อ ยกเลิก - กดยกเลิกเมื่อไม่ต้องการทำการ สั่งซื้อแล้ว	หากกดยืนยันแล้วจะไม่สามารถแก้ไข ได้
4	เลขที่ใบสั่งซื้อ	ระบบทำการสร้างเลขที่ใบสั่งซื้อให้	เมื่อกดปุ่มยืนยันการสั่งซื้อแล้ว ระบบ จะ Auto Generate เลขที่ใบสั่งซื้อให้
	Customer PO Number	ระบุเลขที่ใบสั่งซื้อของลูกค้า	
	วิธีการชำระเงิน	แสดงวิธีการชำระเงินที่เลือกก่อนหน้านี้	
	วิธีการขนส่ง	แสดงวิธีการขนส่งที่เลือกก่อนหน้านี้	
	วัน-เวลา ที่สั่งบุหรี	แสดงวัน-เวลาที่สั่งบุหรี	ระบบ Default System Date มาให้
	วันที่ส่ง (ออก Invoice)	แสดงวันที่ส่ง (ออก Invoice)	ระบบคำนวณวันที่ส่งให้ตามวันส่งใน งวดนั้น หากมีการแก้ไขวันส่งในใบเตรียม ระบบจะทำการ update วันที่ส่ง (ออก Invoice) ตามวันที่ในใบเตรียม
สถานะ	แสดงสถานะการสั่งซื้อ - เอกสารร่าง - ส่งเรื่องให้ ยสท. - รับเรื่องและรออนุมัติ - อนุมัติยอดและรอกำไรโอนเงิน - รับเงินแล้ว - พิมพ์ใบแจ้งหนี้ - รถขนส่งจัดส่งสินค้า - ลูกค้ารับสินค้า	สถานะเริ่มต้นจะเป็น เอกสารร่าง (Draft)	
5	ชื่อร้านค้า	แสดงชื่อร้านค้า	

No.	Field Name	Description	Remark
	ที่อยู่	แสดงที่อยู่ของร้านค้า	
	หน้าค่างชำระ	แสดงหน้าค่างชำระ รายการที่ค่างชำระเงิน แสดงค่าปรับด้วย (ถ้ามี)	- หากมีรายการค่างชำระ ระบบจะแสดงว่าเป็นเงินเชื่อกลุ่มไหน, แสดงเลขที่ใบ Invoice, แสดงวันครบกำหนดชำระ, แสดงยอดค่างชำระ และ แสดงค่าปรับ (ถ้ามี) สำหรับ Invoice ใบนั้นๆ - หากไม่มีรายการค่างชำระ ระบบจะแสดงว่า "ไม่มีรายการ" - หากเลือกทำเครื่องหมายหน้ารายการค่างชำระ ระบบจะมี pop up ให้ยืนยัน เมื่อยืนยันแล้วระบบจะคืนวงเงินเชื่อของรายการนั้นให้อัตโนมัติ
	สถานที่วางบิล	แสดงสถานที่วางบิล	ระบบแสดง Bill to เป็น ชื่อลูกค้า
	สถานที่จัดส่งสินค้า	แสดงสถานที่จัดส่งสินค้า	- หากลูกค้ามีสถานที่ส่งที่เดียว ระบบจะแสดงสถานที่ส่งที่ถูก setup ไว้ในหน้าจอข้อมูลลูกค้า ของ Web-ขาย ขึ้นมาให้เลย - หากมีหลายสถานที่ส่ง ลูกค้าต้องทำการเลือกเอง
6	คิดเป็นเงินทั้งสิ้น	ยอดเงินรวมของการสั่งซื้อครั้งนี้	ระบบคำนวณจากยอดสั่งซื้อ (หากผ่านการอนุมัติจำนวนขายแล้ว ระบบคำนวณจากยอดอนุมัติ)

## รายการเลือกสินค้า

รายการ เลือกสินค้า

เลือก	รหัสสินค้า	ชื่อสินค้า	รหัสหน่วยนับ	หน่วยนับ	ราคา / หน่วย	จำนวนสั่งซื้อ	จำนวนอนุมัติ	รวม
<input type="checkbox"/>	15104404	e - แคน	CL1	พอ (ขาดัน)	113.00			
<input type="checkbox"/>	15104405	e - แคน อุตฯ 2	CL1	พอ (ขาดัน)	113.00			
<input type="checkbox"/>	15104403	LINE	CL1	พอ (ขาดัน)	113.00			

8

No.	Field Name	Description	Remark
8	ปุ่ม เลือก	เลือกสินค้าที่ต้องการซื้อ	
	ชื่อสินค้า	แสดงชื่อสินค้า	- ระบบจะแสดงเฉพาะสินค้าตามประเภทการสั่งซื้อที่เลือก - ระบบแสดงเฉพาะสินค้าที่อยู่ใน Price List ของ Customer
	รหัสหน่วยนับ	แสดงหน่วยนับ	ระบบแสดงรหัสหน่วยนับที่ Setup ใน Price List
	หน่วยนับ	เลือกหน่วยของสินค้า (Unit of Measure)	
	ราคา / หน่วย	แสดงราคา / หน่วย	ระบบเอาราคามาจาก Price List โดยแสดงราคาตามรหัสหน่วยนับ
	จำนวนสั่งซื้อ	ระบุจำนวนสินค้าที่ต้องการสั่งซื้อ	
	จำนวนอนุมัติ	ระบบแสดงจำนวนสินค้าที่ได้รับอนุมัติตั้งนี้	ระบบคำนวณจากยอดสั่งซื้อ (หากผ่านการอนุมัติจำนวนขายแล้วระบบคำนวณจากยอดอนุมัติ)

รายการของแถม

รายการของแถม						
รหัสโปรโมชั่น	กลุ่มรายการส่งเสริม	ชื่อสินค้า	จำนวน	หน่วย	หมายเหตุ	
P0213	1	e - แคน สูตร 2	10	หลอด (บาท)	ทดสอบของแถมยาเส้น	

9

No.	Field Name	Description	Remark
9	รหัสโปรโมชั่น	แสดงรหัสโปรโมชั่นของแถม	ระบบแสดงรหัสโปรโมชั่นเมื่อเข้าเงื่อนไขโปรโมชั่น
	กลุ่มรายการส่งเสริม	เลือกกลุ่มรายการส่งเสริม	หากโปรโมชั่นสามารถเลือกรายการของแถมได้ ผู้ใช้งานสามารถคลิก Drop down list จากช่องกลุ่มรายการส่งเสริม เพื่อเลือกกลุ่มของแถมที่ต้องการได้
	ชื่อสินค้า	แสดงชื่อสินค้า	ระบบแสดงข้อมูลของแถมตามกลุ่มรายการส่งเสริม
	จำนวน	แสดงจำนวนของสินค้าของแถม	ระบบแสดงข้อมูลจำนวนของแถมตามที่ Setup Promotion ไว้
	หน่วย	แสดงหน่วยของสินค้าของแถม	ระบบแสดงข้อมูลจำนวนของแถมตามที่ Setup Promotion ไว้
	หมายเหตุ	ระบุหมายเหตุของสินค้า	ระบบจะแสดงข้อความว่าเป็นของแถมของสินค้ารายการไหน

หมายเหตุ

หมายเหตุ :

10

No.	Field Name	Description	Remark
10	หมายเหตุ	หมายเหตุที่ต้องการแจ้งเพิ่มเติม	

202-1.3 สร้างใบสั่งซื้อ (ข้ามงวด)

User Login > E-Commerce > OMP0003: สร้างใบสั่งซื้อ (ในประเทศ)

บันทึกคำสั่งซื้อ

หน้า 26 / บันทึกคำสั่งซื้อส่วนงานขายในประเทศ

สร้างใบสั่งซื้อสินค้า

No.	Field Name	Description	Remark
1	ประเภทของสินค้า	เลือกประเภทสินค้า	
	สั่งซื้อในงวด	เลือกงวดการสั่งซื้อ - ปกติ - กรณีพิเศษ (จะมีให้เลือกเฉพาะลูกค้าที่ถูกเปิดสิทธิ์ให้ใช้ได้เท่านั้น สามารถเปิดสิทธิ์ได้ที่หน้าจอ กำหนดสิทธิ์สั่งซื้อพิเศษ)	
	ประเภทการจ่ายเงิน	ประเภทการจ่ายเงิน - เงินสด (Cash) - เงินเชื่อ (Credit)	ระบบจะ Default มาให้ตามที่ลูกค้าได้ set up ไว้ตอนสมัครเป็นลูกค้า ซึ่งสามารถเปลี่ยนแปลงได้
	วิธีการชำระเงิน	วิธีการจ่ายเงิน	ระบบจะ Default มาให้ตามที่ลูกค้าได้ set up ไว้ตอนสมัครเป็นลูกค้า ซึ่งสามารถเปลี่ยนแปลงได้
	วิธีการขนส่ง	วิธีการขนส่ง - บริษัทขนส่ง - ตนเอง	ระบบจะ Default มาให้ตามที่ลูกค้าได้ set up ไว้ตอนสมัครเป็นลูกค้า
2	ปุ่ม ข้ามงวด	ทำเครื่องหมาย Check Box เมื่อต้องการสั่งซื้อข้ามงวด	
3	ปุ่ม สร้าง	เมื่อเลือกประเภทสินค้าเรียบร้อยแล้วกดที่ปุ่ม 'สร้าง' เพื่อทำการสร้างใบสั่งซื้อ	

จากนั้นตรวจสอบข้อมูลรายละเอียดของใบสั่งซื้อ โดยระบบจะแสดงวันที่ส่งเป็นของงวดถัดไป

No.	Field Name	Description	Remark
3	วันที่ส่ง (ออก Invoice)	แสดงวันที่ส่ง (ออก Invoice)	ระบบแสดงวันที่ส่งงวดถัดไป

**202-1.4 สร้างใบสั่งซื้อ (กรณีพิเศษ)**

**User Login > E-Commerce > OMP0003: สร้างใบสั่งซื้อ (ในประเทศ)**

จะมีให้เลือกเฉพาะลูกค้าที่ถูกเปิดสิทธิ์ให้ใช้ได้เท่านั้น สามารถเปิดสิทธิ์ได้ที่หน้าจอ กำหนดสิทธิ์สั่งซื้อพิเศษ

สร้างใบสั่งซื้อสินค้า

ประเภทของสินค้า

บุรีรัมย์

สั่งซื้อในงวด

กรณีพิเศษ

งวดที่ 2565/17

ชำระงวด

ประเภทการจ่ายเงิน

เงินสด

วิธีการชำระเงิน

เงินสด

วิธีการขนส่ง

บริษัทขนส่ง

+ สร้าง

No.	Field Name	Description	Remark
1	ประเภทของสินค้า	เลือกประเภทสินค้า	
2	สั่งซื้อในงวด	เลือกงวดการสั่งซื้อ - กรณีพิเศษ (จะมีให้เลือกเฉพาะลูกค้าที่ถูกเปิดสิทธิ์ให้ใช้ได้เท่านั้น สามารถเปิดสิทธิ์ได้ที่หน้าจอ กำหนดสิทธิ์สั่งซื้อพิเศษ)	
	ประเภทการจ่ายเงิน	ประเภทการจ่ายเงิน - เงินสด (Cash) - เงินเชื่อ (Credit)	ระบบจะ Default มาให้ตามที่ลูกค้าได้ set up ไว้ตอนสมัครเป็นลูกค้า ซึ่งสามารถเปลี่ยนแปลงได้
	วิธีการชำระเงิน	เลือกวิธีการจ่ายเงิน	ระบบจะ Default มาให้ตามที่ลูกค้าได้ set up ไว้ตอนสมัครเป็นลูกค้า ซึ่งสามารถเปลี่ยนแปลงได้
	วิธีการขนส่ง	วิธีการขนส่ง - บริษัทขนส่ง - ตนเอง	ระบบจะ Default มาให้ตามที่ลูกค้าได้ set up ไว้ตอนสมัครเป็นลูกค้า
3	ปุ่ม สร้าง	เมื่อเลือกประเภทสินค้าเรียบร้อยแล้วกดที่ปุ่ม 'สร้าง' เพื่อทำการสร้างใบสั่งซื้อ	

เอกสารคู่มือการปฏิบัติงาน ระบบงานขาย

จากนั้นตรวจสอบข้อมูลรายละเอียดของใบสั่งซื้อ โดยระบบจะแสดงวัน-เวลา ที่สั่งบุหรี เป็น (กรณีพิเศษ)

ใบสั่งซื้อสินค้า

— รายละเอียดร้านค้า

เลขที่ใบสั่งซื้อ: (เงินสด)  
 Customer PO Number:

วิธีการชำระเงิน: เงินสด  
 วิธีการขนส่ง: บริษัทขนส่ง

วัน-เวลา ที่สั่งบุหรี: 18 มกราคม 2565  
 วันสั่ง (ออก Invoice): 21 มกราคม 2565 (กรณีพิเศษ) งวดที่ 2565/17

สถานะ: Draft

ชื่อร้านค้า: (D00104)  
 ที่อยู่: 57 หมู่ที่ 2 แล่งพานิช แม่สะเรียง อําเภอแม่สะเรียง แม่ฮ่องสอน 58110  
 หนึ่งค้างชำระ: ไม่มีรายการ  
 สถานที่วางบิล:

สถานะที่จัดส่งสินค้า:

No.	Field Name	Description	Remark
3	วัน-เวลา ที่สั่งบุหรี	แสดงวันที่ส่ง (ออก Invoice) ระบบจะแสดงค่าว่า (กรณีพิเศษ)	ระบบคำนวณวันที่ส่งให้ตามวันส่งในงวดนั้น หากมีการแก้ไขวันส่งในใบเตรียม ระบบจะทำการ update วันที่ส่ง (ออก Invoice) ตามวันที่ในใบเตรียม

202-1.5 สร้างใบสั่งซื้อบุนหรี (เกินโควตาสั่งซื้อ)

User Login > E-Commerce > OMP0003: สร้างใบสั่งซื้อ (ในประเทศ)

บันทึกคำสั่งซื้อ

หน้าหลัก > บันทึกคำสั่งซื้อสำหรับขายในประเทศ

สร้างใบสั่งซื้อสินค้า

No.	Field Name	Description	Remark
1	ประเภทของสินค้า	เลือกประเภทสินค้า 'บุนหรีในประเทศ'	
	สั่งซื้อในงวด	เลือกงวดการสั่งซื้อ - ปกติ - กรณีพิเศษ (จะมีให้เลือกเฉพาะลูกค้าที่ถูกเปิดสิทธิ์ให้ใช้ได้เท่านั้น สามารถเปิดสิทธิ์ได้ที่หน้าจอ กำหนดสิทธิ์สั่งซื้อพิเศษ)	
	ประเภทการจ่ายเงิน	ประเภทการจ่ายเงิน - เงินสด (Cash) - เงินเชื่อ (Credit)	ระบบจะ Default มาให้ตามที่ลูกค้าได้ set up ไว้ตอนสมัครเป็นลูกค้า ซึ่งสามารถเปลี่ยนแปลงได้
	วิธีการชำระเงิน	วิธีการชำระเงิน	ระบบจะ Default มาให้ตามที่ลูกค้าได้ set up ไว้ตอนสมัครเป็นลูกค้า ซึ่งสามารถเปลี่ยนแปลงได้
	วิธีการขนส่ง	วิธีการขนส่ง - บริษัทขนส่ง - ตนเอง	ระบบจะ Default มาให้ตามที่ลูกค้าได้ set up ไว้ตอนสมัครเป็นลูกค้า
2	ปุ่ม สร้าง	เมื่อเลือกประเภทสินค้าเรียบร้อยแล้วกดที่ปุ่ม 'สร้าง' เพื่อทำการสร้างใบสั่งซื้อ	

เอกสารคู่มือการปฏิบัติงาน ระบบงานขาย

เมื่อเข้าสู่หน้าใบสั่งซื้อ ลูกค้าทำการตรวจสอบโควตาการสั่งซื้อ ตามกลุ่ม (3 ตราหลัก) และ (กลุ่ม SMS) ที่ได้รับการอนุมัติตามยอดเพดานการจำหน่าย ในแต่ละงวด หากผู้ใช้งานทำการระบุยอดการสั่งซื้อ เกินยอดโควตาที่ได้รับ ระบบจะนำสู่การสร้างใบขอเพิ่มเพดานการจำหน่าย

- โควตา

โควตา (กลุ่ม 3 ตราหลัก): 2

โควตาที่ได้รับอนุมัติ : 2,000.00 พัน만원      โควตาคงเหลือ : 2,000.00 พัน만원      โควตาใช้ไปในครั้งนี้ : 2,300.00 พัน만원

โควตา (กลุ่ม SMS):

โควตาที่ได้รับอนุมัติ : 1,000.00 พัน만원      โควตาคงเหลือ : 1,000.00 พัน만원      โควตาใช้ไปในครั้งนี้ : 0.00 พัน만원

คิดเป็นเงินทั้งสิ้น :  บาท

- รายการ เลือกสินค้า

เลือก	ชื่อสินค้า	ราคา/พัน만원	ยอดการสั่ง			ยอดอนุมัติ			รวม
			หีบ	ห่อ	คิดเป็นพัน만원	หีบ	ห่อ	คิดเป็นพัน만원	
<input checked="" type="checkbox"/>	กรองทิพย์ 90	4,687.50	210		2,100.00				9,843,750.00
<input checked="" type="checkbox"/>	สายรุ้ง 90	4,687.50	20		200.00				937,500.00

3

โควตา

No.	Field Name	Description	Remark
2	โควตาที่ได้รับอนุมัติ	ระบบแสดงจำนวนโควตาที่ได้รับอนุมัติของแต่ละกลุ่มโควตา **จะไม่แสดงกลุ่มทั่วไป**	ระบบแสดงข้อมูลยอดรวมของแต่ละกลุ่มโควตาตาม setup กำหนดโควตาที่ได้รับใน customer master
	โควตาคงเหลือ	ระบบแสดงจำนวนโควตาคงเหลือโควตาคงเหลือของแต่ละกลุ่มโควตา	
	โควตาใช้ไปในครั้งนี้	ระบบแสดงจำนวนโควตาใช้ไปในครั้งนี้ของแต่ละกลุ่มโควตา	

รายการเลือกสินค้า

No.	Field Name	Description	Remark
3	ปุ่ม เลือก	เลือกสินค้าที่ต้องการซื้อ	
	ชื่อสินค้า	แสดงชื่อสินค้า	- ระบบจะแสดงเฉพาะสินค้าตามประเภทการสั่งซื้อที่เลือก - ระบบแสดงเฉพาะสินค้าที่อยู่ใน Price List ของ Customer
	ราคา / พัน만원	แสดงราคา / พัน만원	
	ยอดการสั่ง	แสดงยอดการสั่งซื้อ หีบ - ระบุจำนวนในหน่วยหีบ ห่อ - ระบุจำนวนในหน่วยห่อ คิดเป็นพัน만원 - ระบุจำนวนในหน่วยพัน만원	ระบบจะ convert ช่องคิดเป็นพัน만원ให้ สำหรับช่องห่อ ต้องใส่ตัวเลขเป็นทวีคูณของ 5 เท่านั้น โดยจะใส่ตัวเลขได้ไม่เกิน 45
	ยอดอนุมัติ	ระบบแสดงจำนวนสินค้าที่ได้รับอนุมัติตั้งนี้ โดยระบบเอาตัวเลขมาจากช่องอนุมัติสั่ง หน่วย : หีบ ห่อ คิดเป็นพัน만원 ของใบเตรียมการขาย	
	รวม	ยอดเงินรวมของสินค้านั้นๆ รวม = ราคา/พัน만원*Qty	ระบบคำนวณจากยอดสั่งซื้อ (หากผ่านการอนุมัติจำนวนขายแล้ว ระบบคำนวณจากยอดอนุมัติ)

เอกสารคู่มือการปฏิบัติงาน ระบบงานขาย

เมื่อกรอกข้อมูลยอดการสั่งซื้อเกินขีดความสามารถจำหน่ายเรียบร้อยแล้ว ให้ผู้ใช้งานกดปุ่ม 'ยืนยัน' ในสั่งซื้อ จากนั้นระบบจะแสดงแจ้งเตือนการสร้างเพดานการสร้างเพดาน

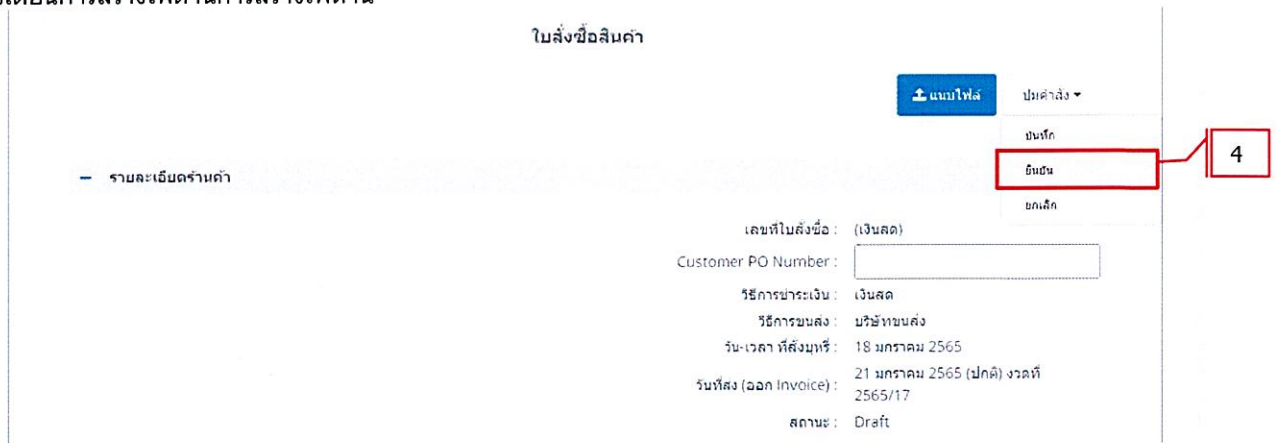

No.	Field Name	Description	Remark
4	ปุ่ม คำสั่ง	กด 'ยืนยัน' เพื่อยืนยันส่งข้อมูลการสั่งซื้อ	หากกดยืนยันแล้วจะไม่สามารถแก้ไขได้

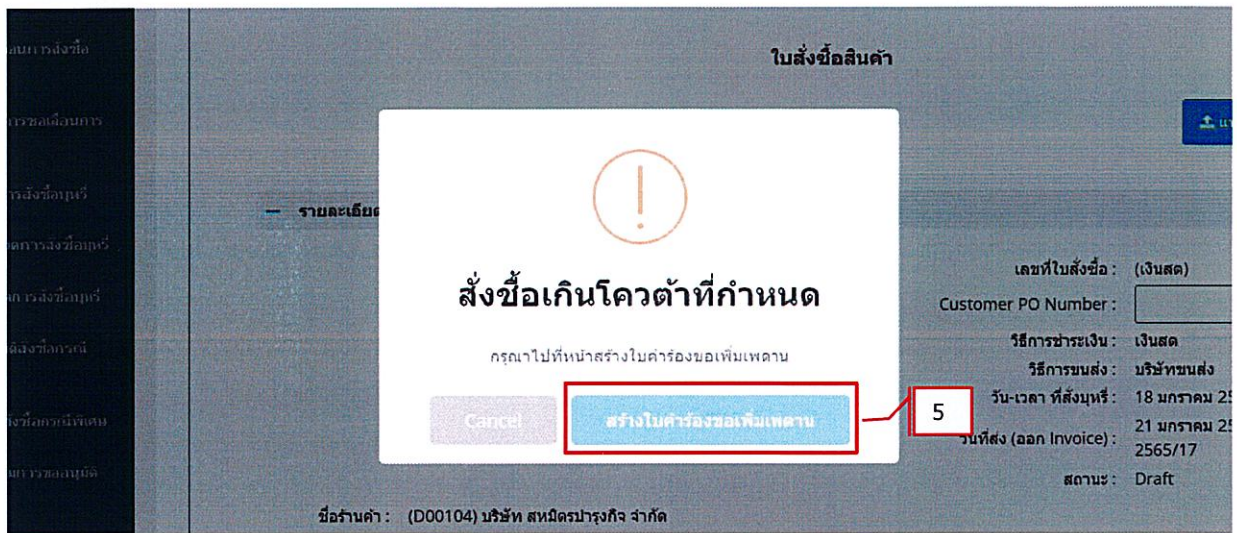

No.	Field Name	Description	Remark
5	ปุ่ม สร้างใบคำร้องขอเพิ่มเพดาน	กดปุ่ม 'สร้างใบคำร้องขอเพิ่มเพดาน' เพื่อเข้าสู่หน้าใบคำร้องขอเพิ่มเพดาน	

จากนั้นระบบเข้าสู่หน้าจอใบคำร้องขอเพิ่มเพดาน ซึ่งผู้ใช้งานทำการกรอกข้อมูลเพื่อสร้างใบคำร้องขอเพิ่มเพดานการจำหน่าย

ใบขออนุมัติเพิ่มเพดานการจำหน่าย

Home / ใบขออนุมัติเพิ่มเพดานการจำหน่าย

### ใบขออนุมัติเพิ่มเพดานการจำหน่าย

เรื่อง ขอเพิ่มเพดานการจำหน่าย  
 เริ่ม ผู้อำนวยการฝ่ายขาย  
 อ้างอิง เพดานการจำหน่ายเดือน มกราคม

ด้วย จังหวัด ขนบุรี มีความประสงค์ขอเพิ่มเพดานการจำหน่าย ประจำงวด 7 มกราคม 2565

เนื่องจาก

รายละเอียดดังต่อไปนี้

กลุ่ม	เพดาน	อนุมัติก่อนหน้า (ในสัปดาห์)	ขอเพิ่ม	รวมทั้งหมด
กลุ่ม 3 ตราเหล็ก	300	-	10	310
กลุ่ม SMS	194	-	6	200

จึงเรียนมาเพื่อโปรดพิจารณา

ชื่องาน : D00034

ที่อยู่ : อาคาร  
 เข็มทิศสาขา แจ้งวัฒนะ ออฟฟิศ  
 ทาวเวอร์ ชั้นที่ 21 เลขที่ 09/9 หมู่ที่ 2  
 แจ้งวัฒนะ บางตลาด อำเภอปากเกร็ด  
 นนทบุรี 11120

โทรศัพท์ : 0928202748  
 วันที่ : 5 มกราคม 2565

ขอแสดงความนับถือ  
 ลงชื่อ ( )  
 ผู้ทรงสิทธิ์

📩 ส่งใบขอเพิ่มเพดาน

No.	Field Name	Description	Remark
3	เนื่องจาก	ระบุเหตุผลที่ต้องการขอเพิ่มเพดานการจำหน่าย	
4	กลุ่ม	แสดงกลุ่มที่ต้องการขอเพิ่มเพดานการจำหน่าย	
	เพดาน	จำนวนเพดานที่สามารถขอได้	
	อนุมัติก่อนหน้า(ในสัปดาห์)	จำนวนที่อนุมัติก่อนหน้า(ในสัปดาห์)	
	ขอเพิ่ม	จำนวนที่ขอเพิ่ม	
	รวมทั้งหมด	รวมจำนวนทั้งหมดที่ต้องการ	
5	ปุ่ม ส่งใบขอเพิ่มเพดาน	กดปุ่ม 'ส่งใบขอเพิ่มเพดาน' ระบบจะส่งข้อมูลไปเพื่อทำการอนุมัติ	

## 202-2 แก้ไขใบสั่งซื้อ

### User Login > E-Commerce > OMP0003: สร้างใบสั่งซื้อ (ในประเทศ)

#### วัตถุประสงค์/การทำงาน (Purpose/Function)

เพื่อสามารถแก้ไขใบสั่งซื้อ เช่น จำนวน หรือรายการสินค้า ผ่านระบบ E-Commerce และนำใบสั่งซื้อที่แก้ไขนั้นไปใช้ในกระบวนการอื่นๆของระบบงานขายในประเทศได้

ซึ่งการจะแก้ไขได้นั้น ใบสั่งซื้อใบนั้นจะต้องยังไม่ส่งข้อมูลให้ ยสท. กล่าวคือ สถานะใบสั่งซื้อจะต้องเป็นเอกสารร่าง (Draft) อยู่เท่านั้น ลูกค้าจะเข้ามาทำการแก้ไขใบสั่งซื้อรายการสินค้าผ่านระบบ E-Commerce ด้วย Username และ Password ที่ได้รับตอนสมัครเข้ามาเป็นลูกค้าขายในประเทศเองได้ หรือผู้ใช้งานก็สามารถเข้ามาทำการแก้ไขใบสั่งซื้อแทนลูกค้าเองได้ด้วยรหัสพนักงานก็ได้เช่นกัน

#### กรณี Login ด้วยบัญชี Admin

ติดตามสถานะใบสั่งซื้อ

**คณนรายการที่ต้องการ**

รหัสร้านค้า	D00008	Q
ชื่อร้านค้า		
เลขที่ใบสั่งซื้อ	v	
ประเภทการจ่ายเงิน	v	
สถานะ	v	

No.	Field Name	Description	Remark
1	รหัสร้านค้า	เลือกรหัสร้านค้าที่ต้องการติดตามประวัติใบสั่งซื้อ	
	ชื่อร้านค้า	แสดงชื่อร้านค้าจากรหัสร้านค้าที่ระบุ	
	เลขที่ใบสั่งซื้อ	เลือกเลขที่ใบสั่งซื้อ	
	ประเภทการจ่ายเงิน	เลือกประเภทการจ่ายเงิน	
	สถานะ	เลือกสถานะใบสั่งซื้อ	
2	ปุ่ม ค้นหา	กดปุ่ม 'ค้นหา' เพื่อค้นหาใบสั่งซื้อ	

กรณี Login ด้วยบัญชีลูกค้า

ติดตามสถานะใบสั่งซื้อ

ค้นหารายการที่ต้องการ

เลขที่ใบสั่งซื้อ

ประเภทการจ่ายเงิน

เงินเชื่อ (Credit)

สถานะ

Q ค้นหา

No.	Field Name	Description	Remark
3	เลขที่ใบสั่งซื้อ	เลือกเลขที่ใบสั่งซื้อที่ต้องการแก้ไข	
	ประเภทการจ่ายเงิน	เลือกประเภทการจ่ายเงินของใบสั่งซื้อที่ต้องการแก้ไข	
	สถานะ	เลือกสถานะของใบสั่งซื้อ	
4	ปุ่ม ค้นหา	กดปุ่ม 'ค้นหา' เพื่อค้นหาใบสั่งซื้อ	

เมื่อทำการกด 'ค้นหา' จะแสดงหน้าจอติดตามสถานะใบสั่งซื้อตามตัวกรองที่ผู้ใช้งานเลือกไว้

สถานะ	รายละเอียด	ยอดค้างชำระ
<p>สงเรื่องให้ทางขาย</p> <p>Release</p> <p>2</p>	<p>รหัสลูกค้า: D00233 -</p> <p>ใบสั่งซื้อ: 65POC000060</p> <p>วันที่สั่งซื้อ: 11 มกราคม 2565</p> <p>ประเภทการจ่ายเงิน: เงินสด (Cash)</p> <p>วันที่ออก Invoice: -</p> <p>สถานะ: (ปกติ)</p> <p>หมายเหตุ: -</p> <p>รายละเอียดการขนส่ง: -</p>	<p>เงินสด 271,875.00 บาท</p> <p>เงินเชื่องวดนี้ 0.00 บาท</p> <p>จ่ายในงวดนี้และค้างปรับ 0.00 บาท</p> <p>เงินคงเหลือ 0.00 บาท</p> <p>รวมเงินที่ต้องชำระ 271,875.00 บาท</p> <p>กรุณารอยืนยันยอดเงินที่ค้างชำระก่อน</p>
<p>เอกสาร</p> <p>Draft</p> <p>1</p>	<p>รหัสลูกค้า: D00104 -</p> <p>ใบสั่งซื้อ: 65POL000020</p> <p>วันที่สั่งซื้อ: 11 มกราคม 2565</p> <p>ประเภทการจ่ายเงิน: เงินสด (Cash)</p> <p>วันที่ออก Invoice: -</p> <p>สถานะ: (ปกติ)</p> <p>หมายเหตุ: -</p> <p>รายละเอียดการขนส่ง: -</p>	<p>เงินสด 0.00 บาท</p> <p>เงินเชื่องวดนี้ 0.00 บาท</p> <p>จ่ายในงวดนี้และค้างปรับ 0.00 บาท</p> <p>เงินคงเหลือ 0.00 บาท</p> <p>รวมเงินที่ต้องชำระ 0.00 บาท</p>
<p>ยกเลิก</p> <p>Cancelled</p> <p>0</p>	<p>รหัสลูกค้า: D00233 -</p> <p>ใบสั่งซื้อ: 65POC000059</p> <p>วันที่สั่งซื้อ: 11 มกราคม 2565</p> <p>ประเภทการจ่ายเงิน: เงินสด (Cash)</p> <p>วันที่ออก Invoice: -</p> <p>สถานะ: (ปกติ)</p> <p>หมายเหตุ: -</p> <p>รายละเอียดการขนส่ง: -</p>	<p>เงินสด 0.00 บาท</p> <p>เงินเชื่องวดนี้ 0.00 บาท</p> <p>จ่ายในงวดนี้และค้างปรับ 0.00 บาท</p> <p>เงินคงเหลือ 0.00 บาท</p> <p>รวมเงินที่ต้องชำระ 0.00 บาท</p>

เอกสารคู่มือการปฏิบัติงาน ระบบงานขาย

No.	Field Name	Description	Remark
5	สถานะ	แสดงสถานะของใบสั่งซื้อ	
	รายละเอียด	แสดงรายละเอียดของใบสั่งซื้อ รหัสลูกค้า - แสดงรหัสลูกค้าที่ทำการสั่งซื้อ ใบสั่งซื้อเลขที่ - ระบบจะ Auto Generate และแสดงใบสั่งซื้อเลขที่ วันที่สั่งซื้อ - แสดงวันที่สั่งซื้อ ประเภทการจ่ายเงิน - แสดงประเภทการจ่ายเงินตามทีเลือก วันที่ออก Invoice - แสดงวันที่ออก Invoice สถานะ - แสดงสถานะ หมายเหตุ - แสดงหมายเหตุ รายละเอียดขนส่ง - แสดงรายละเอียดขนส่ง	
	ยอดค้างชำระ	แสดงรายการที่ค้างชำระเงิน แสดงยอดค้างชำระ เงินสด - แสดงยอดเงินสดของใบสั่งซื้อนี้ เงินเชื่องวดนี้ - แสดงยอดเงินเชื่อของใบสั่งซื้อนี้ จ่ายหนึ่งงวดนี้และค่าปรับ - แสดงยอดหนี้ที่ลูกค้าเลือกกว่าจะชำระ และแสดงค่าปรับกรณีเกินกำหนดชำระ เงินคงเหลือ - แสดงเงินเกินและใบลดหนี้ที่ยังไม่ถูก Match รวมเงินที่ต้องชำระ - รวมเงินที่ต้องชำระในงวดนี้	
ปุ่ม คำสั่ง	ปุ่มคำสั่งมีดังนี้ ดูข้อมูลใบสั่งซื้อ - กดเพื่อดูข้อมูลใบสั่งซื้อ แก้ไข - กดเพื่อแก้ไขใบสั่งซื้อ โดยจะแก้ไขใบสั่งซื้อได้เฉพาะ สถานะ Draft (เอกสารร่าง) เท่านั้น ยกเลิก - กดเพื่อยกเลิกใบสั่งซื้อ ประวัติสถานะ - กดเพื่อดูประวัติสถานะของใบสั่งซื้อ		

สถานะ	รายละเอียด	ยอดค้างชำระ
เอกสาร Draft 1	รหัสลูกค้า : D00008 - ใบสั่งซื้อเลขที่ : 65POL000031 วันที่สั่งซื้อ : 28 ธันวาคม 2564 ประเภทการจ่ายเงิน : เงินสด (Cash) วันที่ออก Invoice :- สถานะ : (ปกติ) หมายเหตุ :- รายละเอียดการขนส่ง :-	เงินสด 33,900.00 บาท เงินเชื่องวดนี้ 0.00 บาท จ่ายหนึ่งงวดนี้และค่าปรับ 0.00 บาท เงินคงเหลือ 0.00 บาท รวมเงินที่ต้องชำระ 33,900.00 บาท
เอกสาร Draft 1	รหัสลูกค้า : D00008 - ใบสั่งซื้อเลขที่ : 65POL000025 วันที่สั่งซื้อ : 28 ธันวาคม 2564 ประเภทการจ่ายเงิน : เงินสด (Cash) วันที่ออก Invoice :- สถานะ : (ปกติ) หมายเหตุ :- รายละเอียดการขนส่ง :-	เงินสด 0.00 บาท เงินเชื่องวดนี้ 0.00 บาท จ่ายหนึ่งงวดนี้และค่าปรับ 0.00 บาท เงินคงเหลือ 0.00 บาท รวมเงินที่ต้องชำระ 0.00 บาท
เอกสาร Draft 1	รหัสลูกค้า : D00008 - ใบสั่งซื้อเลขที่ : 65POL000003 วันที่สั่งซื้อ : 20 ตุลาคม 2564 ประเภทการจ่ายเงิน : เงินสด (Cash) วันที่ออก Invoice :- สถานะ : (ปกติ) หมายเหตุ :- รายละเอียดการขนส่ง :-	เงินสด 5,085.00 บาท เงินเชื่องวดนี้ 0.00 บาท จ่ายหนึ่งงวดนี้และค่าปรับ 0.00 บาท เงินคงเหลือ 0.00 บาท รวมเงินที่ต้องชำระ 5,085.00 บาท

No.	Field Name	Description	Remark
1	ปุ่ม แก้ไข	กดที่ 'ปุ่มคำสั่ง' ของใบสั่งซื้อที่ต้องการแก้ไขและเลือก 'แก้ไข' เพื่อทำการแก้ไขใบสั่งซื้อ	

เอกสารคู่มือการปฏิบัติงาน ระบบงานขาย

เมื่อกด 'แก้ไข' แล้วหน้าจจะแสดงหน้าใบสั่งซื้อสินค้าให้ทำการแก้ไขรายละเอียด เมื่อทำการแก้ไขแล้วให้กดปุ่ม บันทึก/ ยืนยัน

บันทึกคำสั่งซื้อ

หน้าหลัก / บันทึกคำสั่งซื้อส่วนระบบขายในประเทศ

### ใบสั่งซื้อสินค้า

[ดาวน์โหลด](#) พิมพ์คำสั่ง

---

**รายละเอียดคำสั่ง**

เลขที่ใบสั่งซื้อ: 65POC00047 (เงินเชื่อ)  
Customer PO Number:   
วิธีการชำระเงิน: โอนเงิน  
วิธีการขนส่ง: บริษัทขนส่ง  
วัน-เวลา ที่สั่งซื้อ: 15 ธันวาคม 2564  
วันที่ส่ง (ตาม Invoice): 16 ธันวาคม 2564  
สถานะ: Draft

ชื่อร้านค้า: (D00218)  
ที่อยู่: 22/22 หมู่ที่ 2 - นครปฐม อำเภอเมืองนครปฐม นครปฐม 73000  
รหัสค้าปลีก: ไม่มีรายการ  
สถานที่จัดส่ง:   
สถานที่จัดส่งสินค้า:

คิดเป็นเงินทั้งสิ้น:  บาท

**รายการเลือกสินค้า**

เลือก	รหัสสินค้า	ชื่อสินค้า	รหัสหน่วยนับ	หน่วยนับ	ราคา / หน่วย	จำนวนสั่งซื้อ	จำนวนอนุมัติ	รวม
<input checked="" type="checkbox"/>	15104404	e - แคน	CS1	หีบ (ขายเส้น 120 ซอง)	1,130.00	1		1,130.00
<input type="checkbox"/>	15104405	e - แคน สูตร 2	CS1	หีบ (ขายเส้น 120 ซอง)	1,130.00			
<input type="checkbox"/>	15104403	LINE	CS1	หีบ (ขายเส้น 120 ซอง)	1,130.00			

**รายการของแถม**

รหัสโปรโมชั่น	กลุ่มรายการส่งเสริม	ชื่อสินค้า	จำนวน	หน่วย	หมายเหตุ

หมายเหตุ :

## 202-3 ยกเลิกใบสั่งซื้อ

### User Login > E-Commerce > OMP0003: สร้างใบสั่งซื้อ (ในประเทศ)

#### วัตถุประสงค์/การทำงาน (Purpose/Function)

เพื่อสามารถยกเลิกใบสั่งซื้อ ผ่านระบบ E-Commerce และใบสั่งซื้อที่ถูกยกเลิกนั้นจะไม่ถูกนำไปใช้ในกระบวนการอื่นๆของระบบงานขายในประเทศ

ซึ่งการจะยกเลิกได้นั้น ใบสั่งซื้อใบนั้นจะต้องยังไม่ถูกอนุมัติ กล่าวคือ สถานะใบสั่งซื้อจะต้องเป็น Draft และ Release อยู่เท่านั้น ลูกค้าจะเข้ามาทำการยกเลิกใบสั่งซื้อรายการสินค้าผ่านระบบ E-Commerce ด้วย Username และ Password ที่ได้รับตอนสมัครเข้ามาเป็นลูกค้าขายในประเทศเองได้ หรือผู้ใช้งานก็สามารถเข้ามาทำการยกเลิกใบสั่งซื้อแทนลูกค้าเองได้ด้วยรหัสพนักงานก็ได้เช่นกัน

#### กรณี Login ด้วยบัญชี Admin

ติดตามสถานะใบสั่งซื้อ

**ค้นหารายการที่ต้องการ**

รหัสร้านค้า  
D00008

ชื่อร้านค้า

เลขที่ใบสั่งซื้อ

ประเภทการจ่ายเงิน

สถานะ

1

Q ค้นหา

2

No.	Field Name	Description	Remark
1	รหัสร้านค้า	เลือกรหัสร้านค้าที่ต้องการติดตามประวัติใบสั่งซื้อ	
	ชื่อร้านค้า	แสดงชื่อร้านค้าจากรหัสร้านค้าที่ระบุ	
	เลขที่ใบสั่งซื้อ	เลือกเลขที่ใบสั่งซื้อ	
	ประเภทการจ่ายเงิน	เลือกประเภทการจ่ายเงิน	
	สถานะ	เลือกสถานะใบสั่งซื้อ	
2	ปุ่ม ค้นหา	กดปุ่ม 'ค้นหา' เพื่อค้นหาใบสั่งซื้อ	

กรณี Login ด้วยบัญชีลูกค้า

ติดตามสถานะใบสั่งซื้อ

ค้นหารายการที่ต้องการ

เลขที่ใบสั่งซื้อ

ประเภทการจ่ายเงิน

เงินเชื่อ (Credit)

สถานะ

Q ค้นหา

No.	Field Name	Description	Remark
3	เลขที่ใบสั่งซื้อ	เลือกเลขที่ใบสั่งซื้อที่ต้องการแก้ไข	
	ประเภทการจ่ายเงิน	เลือกประเภทการจ่ายเงินของใบสั่งซื้อที่ต้องการแก้ไข	
	สถานะ	เลือกสถานะของใบสั่งซื้อ	
4	ปุ่ม ค้นหา	กดปุ่ม 'ค้นหา' เพื่อค้นหาใบสั่งซื้อ	

เมื่อทำการกด 'ค้นหา' จะแสดงหน้าจอติดตามสถานะใบสั่งซื้อตามตัวกรองที่ผู้ใช้งานเลือกไว้

สถานะ	รายละเอียด	ยอดค้างชำระ
<p>สงเรื่องให้ทางขาย</p> <p>Release 2</p>	<p>รหัสลูกค้า: D00233 -</p> <p>ใบสั่งซื้อเลขที่: 65POC000000</p> <p>วันที่สั่งซื้อ: 11 มกราคม 2565</p> <p>ประเภทการจ่ายเงิน: เงินสด (Cash)</p> <p>วันที่ออก Invoice: -</p> <p>สถานะ: (ปกติ)</p> <p>หมายเหตุ: -</p> <p>รายละเอียดการขนส่ง: -</p>	<p>เงินสด 271,875.00 บาท</p> <p>เงินเชื่องวดนี้ 0.00 บาท</p> <p>จ่ายหนึ่งงวดนี้และค่าปรับ 0.00 บาท</p> <p>เงินคงเหลือ 0.00 บาท</p> <p>รวมเงินที่ต้องชำระ 271,875.00 บาท</p> <p>กรุณาอย่ายื่นยอดเงินที่ต้องชำระก่อน</p>
<p>เอกสาร</p> <p>Draft 1</p>	<p>รหัสลูกค้า: D00104 -</p> <p>ใบสั่งซื้อเลขที่: 65POL0000020</p> <p>วันที่สั่งซื้อ: 11 มกราคม 2565</p> <p>ประเภทการจ่ายเงิน: เงินสด (Cash)</p> <p>วันที่ออก Invoice: -</p> <p>สถานะ: (ปกติ)</p> <p>หมายเหตุ: -</p> <p>รายละเอียดการขนส่ง: -</p>	<p>เงินสด 0.00 บาท</p> <p>เงินเชื่องวดนี้ 0.00 บาท</p> <p>จ่ายหนึ่งงวดนี้และค่าปรับ 0.00 บาท</p> <p>เงินคงเหลือ 0.00 บาท</p> <p>รวมเงินที่ต้องชำระ 0.00 บาท</p>
<p>ยกเลิก</p> <p>Cancelled 0</p>	<p>รหัสลูกค้า: D00233 -</p> <p>ใบสั่งซื้อเลขที่: 65POC0000059</p> <p>วันที่สั่งซื้อ: 11 มกราคม 2565</p> <p>ประเภทการจ่ายเงิน: เงินสด (Cash)</p> <p>วันที่ออก Invoice: -</p> <p>สถานะ: (ปกติ)</p> <p>หมายเหตุ: -</p> <p>รายละเอียดการขนส่ง: -</p>	<p>เงินสด 0.00 บาท</p> <p>เงินเชื่องวดนี้ 0.00 บาท</p> <p>จ่ายหนึ่งงวดนี้และค่าปรับ 0.00 บาท</p> <p>เงินคงเหลือ 0.00 บาท</p> <p>รวมเงินที่ต้องชำระ 0.00 บาท</p>

No.	Field Name	Description	Remark
5	สถานะ	แสดงสถานะของใบสั่งซื้อ	
	รายละเอียด	แสดงรายละเอียดของใบสั่งซื้อ รหัสลูกค้า - แสดงรหัสลูกค้าที่ทำการสั่งซื้อ ใบสั่งซื้อเลขที่ - ระบบจะ Auto Generate และแสดงใบสั่งซื้อเลขที่ วันที่สั่งซื้อ - แสดงวันที่สั่งซื้อ ประเภทการจ่ายเงิน - แสดงประเภทการจ่ายเงินตามทีเลือก วันที่ออก Invoice - แสดงวันที่ออก Invoice สถานะ - แสดงสถานะ หมายเหตุ - แสดงหมายเหตุ รายละเอียดขนส่ง - แสดงรายละเอียดขนส่ง	
	ยอดค้างชำระ	แสดงรายการที่ค้างชำระเงิน แสดงยอดค้างชำระ เงินสด - แสดงยอดเงินสดของใบสั่งซื้อนี้ เงินเชื่องวดนี้ - แสดงยอดเงินเชื่อของใบสั่งซื้อนี้ จ่ายหนึ่งงวดนี้และค่าปรับ - แสดงยอดหนี้ที่ลูกค้าเลือกกว่าจะชำระ และแสดงค่าปรับกรณีเกินกำหนดชำระ เงินคงเหลือ - แสดงเงินเกินและใบลดหนี้ที่ยังไม่ถูก Match รวมเงินที่ต้องชำระ - รวมเงินที่ต้องชำระในงวดนี้	
ปุ่ม คำสั่ง	ปุ่มคำสั่งมีดังนี้ ดูข้อมูลใบสั่งซื้อ - กดเพื่อดูข้อมูลใบสั่งซื้อ แก้ไข - กดเพื่อแก้ไขใบสั่งซื้อ โดยจะแก้ไขใบสั่งซื้อได้เฉพาะ สถานะ Draft (เอกสารร่าง) เท่านั้น ยกเลิก - กดเพื่อยกเลิกใบสั่งซื้อ ประวัติสถานะ - กดเพื่อดูประวัติสถานะของใบสั่งซื้อ		

กดที่ปุ่ม Action และเลือก 'Cancel' เพื่อทำการยกเลิกใบสั่งซื้อ (ซึ่งจะมีให้เลือกเฉพาะกรณีที่ใบสั่งซื้อใบนั้นมีสถานะเป็น 'Draft' และ 'Release')

สถานะ	รายละเอียด	ยอดค้างชำระ
เอกสาร Draft 1	รหัสลูกค้า : D00008 - ใบสั่งซื้อเลขที่ : 65POL000031 วันที่สั่งซื้อ : 28 ธันวาคม 2564 ประเภทการจ่ายเงิน : เงินสด (Cash) วันที่ออก Invoice :- สถานะ : (ปกติ) หมายเหตุ :- รายละเอียดการขนส่ง :-	เงินสด 33,900.00 บาท เงินเชื่องวดนี้ 0.00 บาท จ่ายหนึ่งงวดนี้และค่าปรับ 0.00 บาท เงินคงเหลือ 0.00 บาท รวมเงินที่ต้องชำระ 33,900.00 บาท
เอกสาร Draft 1	รหัสลูกค้า : D00008 - ใบสั่งซื้อเลขที่ : 65POL000025 วันที่สั่งซื้อ : 28 ธันวาคม 2564 ประเภทการจ่ายเงิน : เงินสด (Cash) วันที่ออก Invoice :- สถานะ : (ปกติ) หมายเหตุ :- รายละเอียดการขนส่ง :-	เงินสด 0.00 บาท เงินเชื่องวดนี้ 0.00 บาท จ่ายหนึ่งงวดนี้และค่าปรับ 0.00 บาท เงินคงเหลือ 0.00 บาท รวมเงินที่ต้องชำระ 0.00 บาท
เอกสาร Draft 1	รหัสลูกค้า : D00008 - ใบสั่งซื้อเลขที่ : 65POL000003 วันที่สั่งซื้อ : 20 ตุลาคม 2564 ประเภทการจ่ายเงิน : เงินสด (Cash) วันที่ออก Invoice :- สถานะ : (ปกติ) หมายเหตุ :- รายละเอียดการขนส่ง :-	เงินสด 5,085.00 บาท เงินเชื่องวดนี้ 0.00 บาท จ่ายหนึ่งงวดนี้และค่าปรับ 0.00 บาท เงินคงเหลือ 0.00 บาท รวมเงินที่ต้องชำระ 5,085.00 บาท

No.	Field Name	Description	Remark
6	ปุ่ม ยกเลิก	กดที่ 'ปุ่มคำสั่ง' ของใบสั่งซื้อที่ต้องการยกเลิกและเลือก 'ยกเลิก' เพื่อทำการยกเลิกใบสั่งซื้อ	

เมื่อกดปุ่ม 'ยกเลิก' แล้วจะมีแจ้งเตือนปรากฏให้ยืนยันการยกเลิก

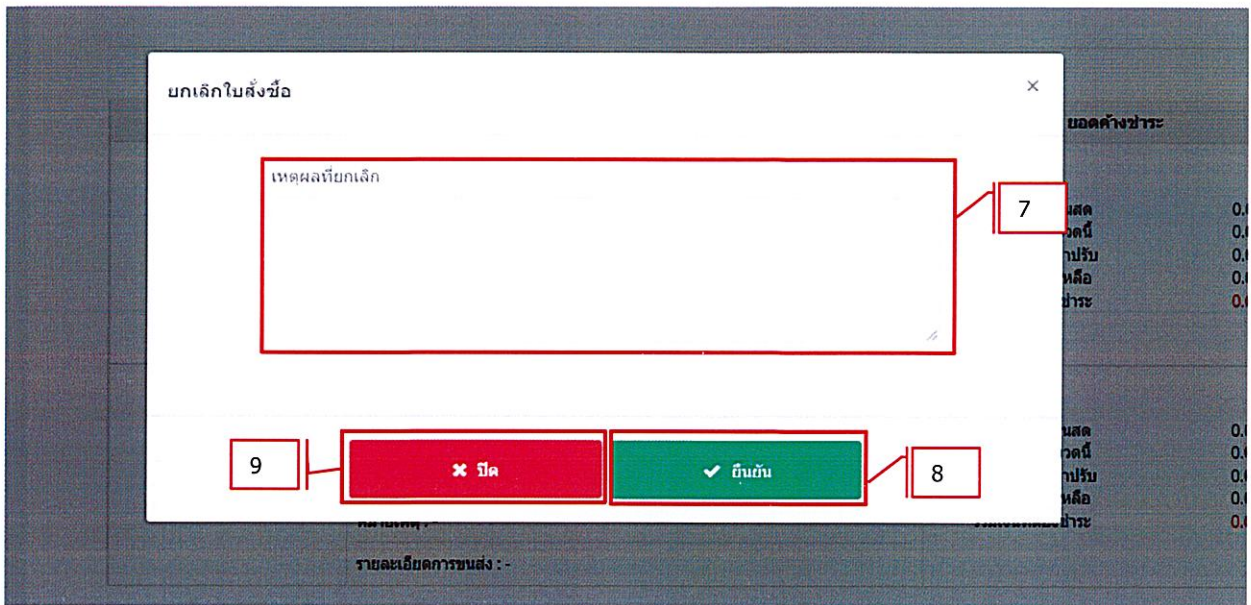

No.	Field Name	Description	Remark
7	เหตุผลที่ยกเลิก	ระบุเหตุผลที่ต้องการยกเลิกใบสั่งซื้อสินค้า	
8	ยืนยัน	กดปุ่ม 'ยืนยัน' เพื่อยืนยันการยกเลิกใบสั่งซื้อสินค้า	
9	ปิด	กดปุ่ม 'ปิด' หากไม่ต้องการยกเลิกใบสั่งซื้อสินค้า	

## บทที่ 203: คินวงเงินเชื่อ

### 203-1 คินวงเงินเชื่อ

OM: ระบบการขาย > ระบบงานขายในประเทศ > OMP0004 คินวงเงินเชื่อ สำหรับขายในประเทศ

#### วัตถุประสงค์/การทำงาน (Purpose/Function)

เพื่อคินวงเงินเชื่อในการสั่งซื้อครั้งต่อไป ในระบบ E-Commerce สำหรับขายในประเทศ

หากกำลังจะชำระเงิน และต้องการให้ระบบทำการคินวงเงินเชื่อ Invoice Number นั้นให้ก่อน เพื่อที่จะใช้วงเงินเชื่อ นั้นในการสั่งซื้อสินค้า ให้ทำการเลือกทำเครื่องหมายของต้องการชำระเงิน แล้วกดปุ่ม Save ระบบจะทำการคินวงเงินให้อัตโนมัติ

OMP0004 คินวงเงินเชื่อ สำหรับขายในประเทศ

หน้าแรก / OMP0004 คินวงเงินเชื่อ สำหรับขายในประเทศ

OMP0004 คินวงเงินเชื่อ สำหรับขายในประเทศ

No.	Field Name	Description	Remark
1	รหัสร้านค้า	เลือกหรือระบุร้านค้าที่ต้องการตรวจสอบ ระบบจะแสดงชื่อร้านค้า	
2	ปุ่ม ค้นหา	กดปุ่ม 'ค้นหา' เพื่อค้นหาร้านค้าที่ต้องการตรวจสอบหนี้ค้างชำระ เพื่อปลดคินวงเงินเชื่อ	

โดยระบบจะแสดงผลรายการคินวงเงินเชื่อตามรหัสร้านค้าที่ผู้ใช้งานเลือกไว้ โดยมีรายละเอียดดังนี้

OMP0004 คินวงเงินเชื่อ สำหรับขายในประเทศ

หน้าแรก / OMP0004 คินวงเงินเชื่อ สำหรับขายในประเทศ

OMP0004 คินวงเงินเชื่อ สำหรับขายในประเทศ

กลุ่มเงินเชื่อ	Invoice No.	Due Date	จำนวนเงิน	ค่าปรับ	ต้องการชำระเงิน
0	651000007	09/12/2564	45,597.50	0.00	<input type="checkbox"/>
3	651000007	16/12/2564	521,225.00	6,854.47	<input type="checkbox"/>

No.	Field Name	Description	Remark
1	กลุ่มเงินเชื่อ	แสดงกลุ่มเงินเชื่อ	ระบบแสดงข้อมูลตาม Invoice ที่ค้างชำระเงิน
	Invoice No.	แสดงเลขที่ใบ Invoice	ระบบแสดงข้อมูลตาม Invoice ที่ค้างชำระเงิน
	Due Date	แสดงวันครบกำหนดชำระเงิน	ระบบแสดงข้อมูลตาม Invoice ที่ค้างชำระเงิน
	จำนวนเงิน	แสดงจำนวนเงินที่ค้างชำระ	ระบบแสดงข้อมูลตาม Invoice ที่ค้างชำระเงิน
	ค่าปรับ	ระบบแสดงค่าปรับ	ระบบแสดงข้อมูลตาม Invoice ที่ค้างชำระเงิน
	ต้องการชำระเงิน	เลือกทำเครื่องหมายต้องการชำระเงินใน Invoice ที่กำลังจะทำการชำระเงิน เพื่อให้ระบบคินวงเงินเชื่อกลับมา	
2	ปุ่ม บันทึก	กดปุ่ม 'บันทึก' เพื่อบันทึกรายการ	

## บทที่ 204: ติดตามสถานะใบสั่งซื้อ

### 204-1 หน้าจอติดตามใบสั่งซื้อ

#### E-Commerce > OMP0005: หน้าจอติดตามสถานะใบสั่งซื้อในประเทศ

##### วัตถุประสงค์/การทำงาน (Purpose/Function)

เพื่อติดตามสถานะใบสั่งซื้อในประเทศ และสามารถตรวจสอบกระบวนการของใบสั่งซื้อในระบบ E-Commerce ได้

ซึ่งการติดตามสถานะใบสั่งซื้อนั้น ลูกค้าสามารถเข้ามาตรวจสอบผ่านระบบ E-Commerce ด้วย Username และ Password ที่ได้รับตอนสมัครเข้ามาเป็นลูกค้าขายในประเทศเองได้ หรือผู้ใช้งานก็สามารถเข้ามาทำการตรวจสอบใบสั่งซื้อแทนลูกค้าเองได้ด้วยรหัสพนักงานก็ได้เช่นกัน ซึ่งสถานะของใบสั่งซื้อจะประกอบไปด้วย

##### สถานะใบสั่งซื้อหน้า E-Commerce

No.	Field	Description
1	Draft	เอกสารร่าง
2	Release	ส่งเรื่องให้ยาสูบ
3	Inprocess	รับเรื่องและรออนุมัติ
4	Wait Pay	รอการโอนเงิน
5	Invoice	อยู่ในขั้นตอนของการออก Invoice ไปจนถึงเตรียมจัดส่งสินค้า
6	Delivery	กำลังจัดส่งสินค้า
7	Close	จัดส่งสินค้าเรียบร้อยแล้ว
8	Cancel	ยกเลิกการสั่งซื้อ

กรณี Login ด้วยบัญชี Admin

ติดตามสถานะใบสั่งซื้อ

ค้นหารายการที่ต้องการ

No.	Field Name	Description	Remark
1	รหัสร้านค้า	ค้นหาจากรหัสร้านค้า	
	ชื่อร้านค้า	แสดงชื่อร้านค้า	
	เลขที่ใบสั่งซื้อ	ค้นหาจากเลขที่ใบสั่งซื้อ	ระบบจะ list เฉพาะใบสั่งซื้อของร้านค้านั้นๆมาแสดง ถ้ามีการระบุเงื่อนไขรหัสร้านค้า หรือชื่อร้านค้าในการค้นหา
	ประเภทการจ่ายเงิน	เลือกประเภทการจ่ายเงิน - เงินสด (Cash) - เงินเชื่อ (Credit)	ระบบจะ list เฉพาะใบสั่งซื้อที่มีการจ่ายเงินตามประเภทที่เลือก ถ้ามีการระบุเงื่อนไขประเภทการจ่ายเงินในการค้นหา
	สถานะ	เลือกสถานะการติดตามประวัติการสั่งซื้อ	
2	ปุ่ม ค้นหา	กดปุ่ม 'ค้นหา' เพื่อค้นหาใบสั่งซื้อ	

กรณี Login ด้วยบัญชีลูกค้า

ติดตามสถานะใบสั่งซื้อ

ค้นหารายการที่ต้องการ

No.	Field Name	Description	Remark
3	เลขที่ใบสั่งซื้อ	ค้นหาจากเลขที่ใบสั่งซื้อ	
	ประเภทการจ่ายเงิน	ค้นหาจากประเภทการจ่ายเงิน - เงินสด (Cash) - เงินเชื่อ (Credit)	ระบบจะ list เฉพาะใบสั่งซื้อของร้านค้า นั้นๆมาแสดง ถ้ามีการระบุเงื่อนไขหรือรหัสร้านค้า หรือชื่อร้านค้า ในการค้นหา
	สถานะ	ค้นหาจากสถานะใบสั่งซื้อ	ระบบจะ list เฉพาะใบสั่งซื้อที่มีการจ่ายเงินตามประเภทที่เลือก ถ้ามีการระบุเงื่อนไขประเภทการจ่ายเงินในการค้นหา
4	ปุ่ม ค้นหา	กดปุ่ม 'ค้นหา' เพื่อค้นหาใบสั่งซื้อ	

เมื่อทำการกด ปุ่ม 'ค้นหา' จะแสดงหน้าจอติดตามสถานะใบสั่งซื้อตามตัวกรองที่ผู้ใช้งานเลือกไว้

สถานะ	รายละเอียด	ยอดค้างชำระ	
เอกสาร Draft 1	รหัสลูกค้า : D00033 - ใบสั่งซื้อที่ : 65POC000124 วันที่สั่งซื้อ : 29 ธันวาคม 2564 ประเภทการจ่ายเงิน : เงินเชื่อ (Credit) วันที่ออก Invoice : - สถานะ : (ปกติ) หมายเหตุ : - รายละเอียดการขนส่ง : -	เงินสด 0.00 บาท เงินเชื่องวดนี้ 0.00 บาท จ่ายหนึ่งงวดนี้และค่าปรับ 0.00 บาท เงินคงเหลือ 0.00 บาท รวมเงินที่ต้องชำระ 0.00 บาท	ปุ่มคำสั่ง ▾
	รหัสลูกค้า : D00033 - ใบสั่งซื้อที่ : 65POC000125 วันที่สั่งซื้อ : 29 ธันวาคม 2564 ประเภทการจ่ายเงิน : เงินเชื่อ (Credit) วันที่ออก Invoice : - สถานะ : (ปกติ) หมายเหตุ : - รายละเอียดการขนส่ง : -	เงินสด 0.00 บาท เงินเชื่องวดนี้ 0.00 บาท จ่ายหนึ่งงวดนี้และค่าปรับ 0.00 บาท เงินคงเหลือ 0.00 บาท รวมเงินที่ต้องชำระ 0.00 บาท	ปุ่มคำสั่ง ▾

No.	Field Name	Description	Remark
5	สถานะ	แสดงสถานะการสั่งซื้อ - เอกสารร่าง - ส่งเรื่องให้ ยสท. - รับเรื่องและรออนุมัติ - อนุมัติยอดและรอการโอนเงิน - รับเงินแล้ว - พิมพ์ใบแจ้งหนี้ - รถขนส่งจัดส่งสินค้า - ลูกค้ารับสินค้า	
	รายละเอียด	แสดงรายละเอียดของใบสั่งซื้อ รหัสลูกค้า - แสดงรหัสลูกค้าที่ทำการสั่งซื้อ ใบสั่งเลขที่ - ระบบจะ Auto Generate และแสดงใบสั่งเลขที่วันที่สั่งซื้อ - แสดงวันที่สั่งซื้อ ประเภทการจ่ายเงิน - แสดงประเภทการจ่ายเงินตามทีเลือก วันที่ออก Invoice - แสดงวันที่ออก Invoice สถานะ - แสดงสถานะ หมายเหตุ - แสดงหมายเหตุ รายละเอียดขนส่ง - แสดงรายละเอียดขนส่ง	
	ยอดค้างชำระ	แสดงรายการที่ค้างชำระเงิน	
	ปุ่มคำสั่ง	ปุ่มคำสั่งมีดังนี้ ดูข้อมูลใบสั่งซื้อ - กดเพื่อดูข้อมูลใบสั่งซื้อ แก้ไข - กดเพื่อแก้ไขใบสั่งซื้อ โดยจะแก้ไขใบสั่งซื้อได้เฉพาะสถานะ Draft (เอกสารร่าง) เท่านั้น ยกเลิก - กดเพื่อยกเลิกใบสั่งซื้อ ประวัติสถานะ - กดเพื่อดูประวัติสถานะของใบสั่งซื้อ	

## 204-2 หน้าจอประวัติสถานะใบสั่งซื้อ

### E-Commerce > OMP0005: หน้าจอประวัติสถานะใบสั่งซื้อในประเทศ

#### วัตถุประสงค์/การทำงาน (Purpose/Function)

เพื่อสามารถดูประวัติสถานะใบสั่งซื้อในประเทศ และสามารถตรวจสอบกระบวนการของใบสั่งซื้อในระบบ E-Commerce ได้

ซึ่งการดูประวัติสถานะใบสั่งซื้อนั้น ลูกค้าสามารถเข้ามาตรวจสอบผ่านระบบ E-Commerce ด้วย Username และ Password ที่ได้รับตอนสมัครเข้ามาเป็นลูกค้าขายในประเทศเองได้ หรือผู้ใช้งานก็สามารถเข้ามาทำการตรวจสอบใบสั่งซื้อแทนลูกค้าเองได้ด้วยรหัสพนักงานก็ได้เช่นกัน

#### กรณี Login ด้วยบัญชี Admin

##### ประวัติสถานะใบสั่งซื้อ

หน้าหลัก / ประวัติสถานะใบสั่งซื้อ

ค้นหา

No.	Field Name	Description	Remark
1	รหัสร้านค้า	ค้นหาจากรหัสร้านค้า	
	ชื่อร้านค้า	แสดงชื่อร้านค้า	
	เลขที่ใบสั่งซื้อ	ค้นหาจากเลขที่ใบสั่งซื้อ	ระบบจะ list เฉพาะใบสั่งซื้อของร้านค้านั้นๆมาแสดง ถ้ามีการระบุเงื่อนไขรหัสร้านค้าหรือชื่อร้านค้า ในการค้นหา
	สถานะ	ค้นหาจากสถานะใบสั่งซื้อ	
2	ปุ่ม ค้นหา	กดปุ่ม 'ค้นหา' เพื่อค้นหาใบสั่งซื้อ	

กรณี Login ด้วยบัญชีลูกค้า

ประวัติสถานะใบสั่งซื้อ

No.	Field Name	Description	Remark
3	เลขที่ใบสั่งซื้อ	ค้นหาจากเลขที่ใบสั่งซื้อ	ระบบจะ list เฉพาะใบสั่งซื้อของร้านค้า นั้นๆมาแสดง ถ้ามีการระบุเงื่อนไขรหัสร้านค้า หรือชื่อร้านค้า ในการค้นหา
	สถานะ	ค้นหาจากสถานะใบสั่งซื้อ	
4	ปุ่ม ค้นหา	กดปุ่ม 'ค้นหา' เพื่อติดตามประวัติใบสั่งซื้อ	

เมื่อทำการกดปุ่ม 'ค้นหา' จะแสดงหน้าจอประวัติสถานะใบสั่งซื้อ ตามตัวกรองที่ผู้ใช้งานเลือกไว้

No.	Field Name	Description	Remark
5	รหัสร้านค้า	แสดงรหัสร้านค้าและชื่อร้านค้า	
	ใบสั่งเลขที่	แสดงใบสั่งเลขที่	
	วันที่สั่งซื้อ	แสดงวันที่สั่งซื้อ	
	วันที่ออก Invoice	แสดงวันที่ออก Invoice	
6	เอกสารร่าง	แสดงวัน-เวลาที่ร่างใบสั่งซื้อ	
	ส่ง ยสท.	แสดงวัน-เวลาที่ส่งเรื่องให้ ยสท.	
	รับเรื่องและรออนุมัติ	แสดงวัน-เวลาที่รับเรื่องและรออนุมัติ	
	อนุมัติยอดและรอโอนเงิน	แสดงวัน-เวลาที่อนุมัติและรอโอนเงิน	
	รับเงินแล้ว	แสดงวัน-เวลาที่รับเงินแล้ว	
	พิมพ์ใบแจ้งหนี้	แสดงวัน-เวลาที่ออกใบแจ้งหนี้	
	รถขนส่งจัดส่งสินค้า	แสดงวัน-เวลาที่ทำการขนส่งสินค้า	
	ลูกค้ารับสินค้า	แสดงวัน-เวลาที่ลูกค้ารับสินค้าเรียบร้อยแล้ว	
7	รายละเอียดขนส่ง	แสดงรายละเอียดการขนส่ง	

## บทที่ 205: ตรวจสอบหน้าค่างชำระ

### 205-1 ตรวจสอบหน้าค่างชำระ

OM: ระบบการขาย > ระบบงานขายในประเทศ > OMP0006: หน้าค่างชำระสำหรับขายในประเทศ

#### วัตถุประสงค์/การทำงาน (Purpose/Function)

เพื่อสามารถตรวจสอบหน้าค่างชำระ สำหรับขายในประเทศ ผ่านระบบ Web-ขาย และระบบ E-Commerce

สามารถดูได้ทั้งผ่านระบบ Web-ขาย และระบบ E-Commerce โดยที่หากเป็นลูกค้า จะสามารถมองเห็นได้เฉพาะรายการของตัวเองเท่านั้น

#### กรณี Login ด้วยบัญชี Admin (ดูผ่านระบบ Web-ขาย)

OMP0006: หน้าค่างชำระ สำหรับขายในประเทศ

Home / OM / หน้าค่างชำระ สำหรับขายในประเทศ

No.	Field Name	Description	Remark
1	รหัสลูกค้า	เลือกลูกค้าที่ต้องการค้นหา	
	ประเภทลูกค้า	เลือกประเภทลูกค้า	
	วันที่ครบกำหนดชำระ	ระบุวันที่ครบกำหนดชำระ	
	วันส่งประจำสัปดาห์	ระบุวันส่งประจำสัปดาห์	
2	ปุ่ม ค้นหา	กดปุ่ม 'ค้นหา' เพื่อค้นหาหน้าค่างชำระ	

เอกสารคู่มือการปฏิบัติงาน ระบบงานขาย

โดยระบบจะแสดงผลรายการหนี้ค้างชำระตามตัวกรองที่ผู้ใช้งานเลือก โดยมีรายละเอียดต่างๆ ดังนี้

รหัสลูกค้า	ชื่อลูกค้า	ประเภทลูกค้า	วันครบกำหนดชำระ	เงินต้นค้างชำระ	เงินดอกเบี้ยค้างชำระ	เงินค่าปรับ	รวมเงินค้างชำระ	จำนวนวันผิดนัดชำระ	ยอดรวม	ยอดดอกเบี้ย	ค่าปรับ	วันครบกำหนดชำระ
000000	บริษัท - บริษัทมหาชน จำกัด	บริษัท	0000000000	00000000	00000000	00000000	00	0	00000000	00000000	00000000	00000000
000000	บริษัท - บริษัทมหาชน จำกัด	บริษัท	0000000000	00000000	00000000	00000000	00	0	00000000	00000000	00000000	00000000
000000	บริษัท - บริษัทมหาชน จำกัด	บริษัท	0000000000	00000000	00000000	00000000	00	0	00000000	00000000	00000000	00000000
000000	บริษัท - บริษัทมหาชน จำกัด	บริษัท	0000000000	00000000	00000000	00000000	00	0	00000000	00000000	00000000	00000000
000000	บริษัท - บริษัทมหาชน จำกัด	บริษัท	0000000000	00000000	00000000	00000000	00	0	00000000	00000000	00000000	00000000
000000	บริษัท - บริษัทมหาชน จำกัด	บริษัท	0000000000	00000000	00000000	00000000	00	0	00000000	00000000	00000000	00000000
000000	บริษัท - บริษัทมหาชน จำกัด	บริษัท	0000000000	00000000	00000000	00000000	00	0	00000000	00000000	00000000	00000000
000000	บริษัท - บริษัทมหาชน จำกัด	บริษัท	0000000000	00000000	00000000	00000000	00	0	00000000	00000000	00000000	00000000
000000	บริษัท - บริษัทมหาชน จำกัด	บริษัท	0000000000	00000000	00000000	00000000	00	0	00000000	00000000	00000000	00000000

3

No.	Field Name	Description	Remark
3	รหัสลูกค้า	แสดงรหัสลูกค้า	
	ชื่อลูกค้า	แสดงชื่อลูกค้า	
	ประเภทลูกค้า	แสดงประเภทลูกค้า	
	วันส่งประจำสัปดาห์	แสดงวันที่ส่งประจำสัปดาห์	
	เลขที่ใบสั่งซื้อ	แสดงเลขที่ใบสั่งซื้อ	
	เลขที่ใบเตรียมขาย	แสดงเลขที่ใบเตรียมขาย	
	เลขที่ Invoice	แสดงเลขที่ Invoice	
	กลุ่มเงินเชื่อ	แสดงกลุ่มเงินเชื่อ - สด เงินสด - 2 เงินเชื่อกลุ่ม 2 - 3 เงินเชื่อกลุ่ม 3	
	จำนวนวันปลอดดอก	แสดงจำนวนวันที่ปลอดดอก - เงินสด = 0 วัน - เงินเชื่อกลุ่ม 2 = 28 วัน - เงินเชื่อกลุ่ม 3 = 7 วัน	
	ยอดรวม	แสดงยอดรวม	
ยอดหนี้คงเหลือ	แสดงหนี้คงเหลือ		
ค่าปรับ	แสดงค่าปรับสะสม		
วันที่ครบกำหนดชำระ	แสดงวันที่ครบกำหนดชำระ		

## บทที่ 206: การขอเลื่อนการสั่งซื้อข้อนุหรี

### 206-1 สร้างแบบฟอร์มการขอเลื่อนการสั่งซื้อข้อนุหรี

#### User Login > E-Commerce > OMP0007: สร้างใบขอเลื่อนการสั่งซื้อข้อนุหรี

##### วัตถุประสงค์/การทำงาน (Purpose/Function)

เพื่อสร้างแบบฟอร์มการขอเลื่อนการสั่งซื้อข้อนุหรี ในระบบ E-Commerce สำหรับระบบขายในประเทศ

ลูกค้าต้อง login ด้วยรหัสลูกค้าที่ได้รับตอนสมัครเข้ามาเป็นลูกค้าขายในประเทศ โดยทำการกรอกข้อมูลในช่องขอเลื่อนการสั่งซื้อข้อนุหรีเป็นงวดที่, โดยมีปริมาณการสั่งซื้อจำนวน, และระบุเหตุผลและความจำเป็น จากนั้นกดปุ่ม 'ยืนยันข้อมูล' ข้อมูลจะถูกส่งไปที่หน้าจออนุมัติการขอเลื่อนการสั่งซื้อข้อนุหรี

เมื่อแบบฟอร์มการขอเลื่อนการสั่งซื้อข้อนุหรีถูกอนุมัติ/ไม่อนุมัติ ระบบจะส่ง Notification ให้ลูกค้ารู้ว่าแบบฟอร์มการขอเลื่อนการสั่งซื้อข้อนุหรีถูกอนุมัติ/ไม่อนุมัติแล้ว

แบบฟอร์มการขอเลื่อนการสั่งซื้อข้อนุหรี

วันที่ 29 เดือน ธันวาคม พ.ศ. 2564

เรียน ผู้อำนวยการฝ่ายขาย

ตำบล จังหวัด กรุงเทพมหานคร

มีกำหนดประสงค์ ขอเลื่อนการซื้อข้อนุหรี วันที่ 29 ธันวาคม 2564

เป็นงวดที่

โดยมีปริมาณการสั่งซื้อจำนวน  ถึง  แห่ง

โดยมีเหตุผลและความจำเป็น

จึงเรียนมาเพื่อทราบ

ขอแสดงความนับถือ  
ลงชื่อ (นาย ณัฐพล เกิดศรีขัง)  
ผู้อำนวยการ

หมายเหตุ

- การขอเลื่อนวัน/งวดการสั่งซื้อข้อนุหรี การแจ้งล่วงหน้าก่อนงวด/วันที่สั่งซื้อข้อนุหรีอย่างน้อย 1-3 วันทำการ โดยกรอกแบบฟอร์มในระบบ E-Commerce
- การงดสั่งซื้อข้อนุหรีเป็นการปฏิบัติที่ไม่สอดคล้องกับระเบียบฯ จะส่งผลกระทบกับประสิทธิภาพการทำงานของทางบริษัทฯ/ร้านขายควบคู่กันได้

No.	Field Name	Description	Remark
1	เป็นงวดที่	ระบุงวดที่ต้องการขอเลื่อนการสั่งซื้อ	
	โดยมีปริมาณการสั่งซื้อจำนวน	ระบุปริมาณการสั่งซื้อ (หีบ, ห่อ)	
	โดยมีเหตุผลและความจำเป็น	ระบุเหตุผลและความจำเป็นที่ต้องการเลื่อนการสั่งซื้อ	
2	ปุ่ม ยืนยัน	กดปุ่ม 'ยืนยัน' เพื่อยืนยันการขอเลื่อนการสั่งซื้อ	
	ปุ่ม ยกเลิก	กดปุ่ม 'ยกเลิก' หากไม่ต้องการขอเลื่อนการสั่งซื้อ	

## 206-2 อนุมัติ/ไม่อนุมัติการขอเลื่อนการสั่งซื้อข้อนุหรี

User Login > E-Commerce > OMP0008: อนุมัติการขอเลื่อนการสั่งซื้อข้อนุหรี

### วัตถุประสงค์/การทำงาน (Purpose/Function)

เพื่ออนุมัติ/ไม่อนุมัติ การขอเลื่อนการสั่งซื้อข้อนุหรี ในระบบ E-Commerce สำหรับระบบขายในประเทศ

ผู้ใช้งานต้อง login ด้วยรหัสพนักงานเข้ามาทำการ อนุมัติ/ไม่อนุมัติ การขอเลื่อนการสั่งซื้อข้อนุหรี ซึ่งระบบจะมีการเตือนให้ผู้ใช้ทราบว่า มีแบบฟอร์มการขอเลื่อนการสั่งซื้อข้อนุหรีที่ค้างอนุมัติอยู่จำนวนเท่าไร สถานะของการอนุมัติการขอเลื่อนการสั่งซื้อข้อนุหรี จะมี 3 สถานะดังนี้ 1.รอการอนุมัติ 2.อนุมัติ 3. ไม่อนุมัติ

หน้าจออนุมัติการขอเลื่อนการสั่งซื้อข้อนุหรี สำหรับผู้มีอำนาจอนุมัติ โดยผู้ใช้งานสามารถทำการค้นหารายการที่ต้องการได้จากตัวกรองต่างๆ ดังนี้

ติดตามสถานะการขอเลื่อนการสั่งซื้อข้อนุหรี

ค้นหารายการที่ต้องการ

รหัสร้านค้า

ชื่อร้านค้า

งวดวันที่

สถานะ

No.	Field Name	Description	Remark
1	รหัสร้านค้า	ค้นหาจากรหัสร้านค้าที่ทำการเลื่อนการสั่งซื้อข้อนุหรี	
	ชื่อร้านค้า	แสดงชื่อร้านค้าตามรหัสร้านค้าที่เลือก	
	งวดวันที่	ค้นหาจากงวดวันที่ขอเลื่อนการสั่งซื้อข้อนุหรี	
	สถานะ	ค้นหาจากสถานะการขอเลื่อนการสั่งซื้อข้อนุหรี	
2	ปุ่ม ค้นหา	กดปุ่ม 'ค้นหา' เพื่อค้นหารายการการขอเลื่อนการสั่งซื้อข้อนุหรี	

ระบบจะแสดงรายการการขอเลื่อนการสั่งซื้อข้อนุหรีตามตัวกรองที่ผู้ใช้งานได้เลือกไว้ โดยมีรายละเอียดต่างๆ ดังนี้

สถานะ	รายละเอียด	อนุมัติการขอเลื่อนการสั่งซื้อข้อนุหรี
รอการอนุมัติ	รหัสลูกค้า : <D00045> สมาคมสโมสรพนักงานยาสูบ นครพนม วันที่แจ้งขอเลื่อนการสั่งซื้อข้อนุหรี : 18 สิงหาคม 2564 ขอเลื่อนการสั่งซื้อข้อนุหรีงวดวันที่ : 24 สิงหาคม 2564 เป็นงวดวันที่ : 25 สิงหาคม 2564 เหตุผลและความจำเป็น : รับหยุดประจำปีรึษา	 หมายเหตุ :

เอกสารคู่มือการปฏิบัติงาน ระบบงานขาย

No.	Field Name	Description	Remark
3	สถานะ	แสดงสถานะของใบขอเลื่อนการสั่งซื้อขีอบุหรี่ - รอการอนุมัติ - อนุมัติ - ไม่อนุมัติ	
	รายละเอียด	แสดงรายละเอียด - รหัสลูกค้า - วันที่แจ้งขอเลื่อนการสั่งซื้อขีอบุหรี่ - เป็นงวดวันที่ - เหตุผลและความจำเป็น	
	อนุมัติการขอเลื่อนการสั่งซื้อขีอบุหรี่	กดปุ่ม 'พิมพ์' เพื่อดูรายงานการขอเลื่อนการสั่งซื้อขีอบุหรี่	
	หมายเหตุ	ระบุหมายเหตุ (ถ้ามี)	
4	ปุ่ม บันทึก	กดปุ่ม 'บันทึก' เพื่อบันทึกข้อมูลการขอเลื่อนการสั่งซื้อขีอบุหรี่	

เมื่อกดที่ปุ่ม 'พิมพ์' เพื่อดูรายงานการขอเลื่อนการสั่งซื้อขีอบุหรี่ ระบบจะแสดงรายละเอียดการขอเลื่อนการสั่งซื้อขีอบุหรี่ โดยผู้ใช้งานทำการกดปุ่ม อนุมัติ/ไม่อนุมัติ

**แบบฟอร์มการขอเลื่อนการสั่งซื้อขีอบุหรี่**

วันที่ 13 เดือน มกราคม พ.ศ. 2565

เรียน ผู้อำนวยการฝ่ายขาย

ด้วย สมาคมสโมสรพนักงานยาสูบ นครพนม จังหวัด นครพนม

มีความประสงค์ ขอเลื่อนการสั่งซื้อขีอบุหรี่ งวดที่ 24 สิงหาคม 2564

เป็น งวดที่ 25 สิงหาคม 2564

โดยมีปริมาณการสั่งซื้อจำนวน 50 หีบ หรือ

โดยมีเหตุผลและความจำเป็น : วันหยุดประจำปีบริษัท

จึงเรียนมาเพื่อทราบ

ขอแสดงความนับถือ  
ลงชื่อ (.....)  
ผู้ทรงสิทธิ์

✖ ไม่อนุมัติ

✔ อนุมัติ

5

ข้อกำหนด

- การขอเลื่อนรับ/ขอการสั่งซื้อขีอบุหรี่ ควรแจ้งล่วงหน้าก่อนงวด/วันที่สั่งซื้อเชิงอย่างน้อย 1-3 วันทำการ โดยกรอกแบบฟอร์มในระบบ E-Commerce
- การงดสั่งซื้อขีอบุหรี่เป็นการปฏิบัติที่ไม่สอดคล้องกับระเบียบฯ จะส่งผลกระทบต่อสิทธิ์การเป็นตัวแทนทดลองทำการค้าขาย/จำหน่ายสินค้าได้

No.	Field Name	Description	Remark
5	ปุ่ม อนุมัติ	กดปุ่ม 'อนุมัติ' หากต้องการอนุมัติใบขอเลื่อนการสั่งซื้อขีอบุหรี่	
	ปุ่ม ไม่อนุมัติ	กดปุ่ม 'ไม่อนุมัติ' หากไม่ต้องการอนุมัติใบขอเลื่อนการสั่งซื้อขีอบุหรี่	

เมื่อกดอนุมัติ ระบบจะไปทำการเพิ่มข้อมูลใน Table ของการเลื่อนวันส่งประจำสัปดาห์ให้ ซึ่งจะเห็นข้อมูลได้จาก หน้าจอเลื่อนวันส่งประจำสัปดาห์

## 206-3 ติดตามสถานะการขอเลื่อนการสั่งซื้อขีอบุหรี่

User Login > หน้าหลัก > OMP0090: ติดตามสถานะการขอเลื่อนการสั่งซื้อขีอบุหรี่

### วัตถุประสงค์/การทำงาน (Purpose/Function)

เพื่อสามารถติดตามและตรวจสอบสถานะการขอเลื่อนการสั่งซื้อขีอบุหรี่ ในระบบ E-Commerce สำหรับระบบขายในประเทศ

ซึ่งลูกค้าจะเข้ามาทำการติดตามสถานะการขอเลื่อนการสั่งซื้อขีอบุหรี่ผ่านระบบ E-Commerce ด้วย Username และ Password ที่ได้รับตอนสมัครเข้ามาเป็นลูกค้าขายในประเทศเองได้ หรือผู้ใช้งานก็สามารถเข้ามาทำการติดตามสถานะการขอเลื่อนการสั่งซื้อขีอบุหรี่เองได้ด้วยรหัสพนักงานก็ได้เช่นกัน

### กรณี Login ด้วยบัญชี Admin

ติดตามสถานะการขอเลื่อนการสั่งซื้อขีอบุหรี่

ค้นหารายการที่ต้องการ

รหัสร้านค้า

ชื่อร้านค้า

งวดวันที่

สถานะ

ค้นหา

No.	Field Name	Description	Remark
1	รหัสร้านค้า	ค้นหาจากรหัสร้านค้าที่ทำการเลื่อนการสั่งซื้อขีอบุหรี่	
	ชื่อร้านค้า	แสดงชื่อร้านค้าตามรหัสร้านค้าที่เลือก	
	งวดวันที่	ค้นหาจากงวดวันที่ขอเลื่อนการสั่งซื้อขีอบุหรี่	
	สถานะ	ค้นหาจากสถานะการขอเลื่อนการสั่งซื้อขีอบุหรี่	
2	ปุ่ม ค้นหา	กดปุ่ม 'ค้นหา' เพื่อค้นหารายการการขอเลื่อนการสั่งซื้อขีอบุหรี่	

กรณี Login ด้วยบัญชีลูกค้า

ติดตามสถานะการขอเลื่อนการส่งซื้อบุหรี่

ค้นหารายการที่ต้องการ

งวดวันที่  
 สถานะ

ค้นหา

No.	Field Name	Description	Remark
1	งวดวันที่	ค้นหาจากงวดวันที่ขอเลื่อนการส่งซื้อบุหรี่	
	สถานะ	ค้นหาจากสถานะการขอเลื่อนการส่งซื้อบุหรี่	
2	ปุ่ม ค้นหา	กดปุ่ม 'ค้นหา' เพื่อค้นหารายการการขอเลื่อนการส่งซื้อบุหรี่	

ระบบจะแสดงรายการการขอเลื่อนการส่งซื้อบุหรี่ตามตัวกรองที่ผู้ใช้งานได้เลือกไว้ โดยมีรายละเอียดต่างๆ ดังนี้

สถานะ	รายละเอียด	อนุมัติการขอเลื่อนการส่งซื้อบุหรี่
อนุมัติ	รหัสลูกค้า : <D00019> วันที่แจ้งขอเลื่อนการส่งซื้อบุหรี่ : 17 มกราคม 2565 ขอเลื่อนการส่งซื้อบุหรี่งวดวันที่ : 19 มกราคม 2565 เป็นงวดวันที่ : 18 มกราคม 2565 เหตุผลและความจำเป็น :	หมายเลข : [พิมพ์]
อนุมัติ	รหัสลูกค้า : <D00242> วันที่แจ้งขอเลื่อนการส่งซื้อบุหรี่ : 18 พฤศจิกายน 2564 ขอเลื่อนการส่งซื้อบุหรี่งวดวันที่ : 17 พฤศจิกายน 2564 เป็นงวดวันที่ : 18 พฤศจิกายน 2564 เหตุผลและความจำเป็น :	หมายเลข : [พิมพ์]

No.	Field Name	Description	Remark
5	สถานะ	แสดงสถานะของใบขอเลื่อนการส่งซื้อบุหรี่ - รอการอนุมัติ - อนุมัติ - ไม่อนุมัติ	
	รายละเอียด	แสดงรายละเอียด - รหัสลูกค้า - วันที่แจ้งขอเลื่อนการส่งซื้อบุหรี่ - เป็นงวดวันที่ - เหตุผลและความจำเป็น	
	อนุมัติการขอเลื่อนการส่งซื้อบุหรี่	กดปุ่ม 'พิมพ์' เพื่อดูรายงานการขอเลื่อนการส่งซื้อบุหรี่	

## บทที่ 207: เลื่อนวันส่งประจำสัปดาห์

### 207-1 ค้นหารายการเลื่อนวันส่งประจำสัปดาห์

**OM: ระบบการขาย > ระบบงานขายในประเทศ > OMP0009: หน้าจอเลื่อนวันส่งประจำสัปดาห์**

#### วัตถุประสงค์/การทำงาน (Purpose/Function)

เพื่อสามารถค้นหารายการเลื่อนวันส่งประจำสัปดาห์ ในระบบ Web-ขาย สำหรับระบบขายในประเทศ

เมื่อมีการอนุมัติการขอเลื่อนการสั่งซื้อหรือ ระบบจะสร้างข้อมูลในหน้าจอนี้อัตโนมัติ ตามข้อมูลใบแบบฟอร์มการขอเลื่อนการสั่งซื้อหรือ

- หากวันส่งตรงกับวันหยุด ระบบจะยอมให้สั่งซื้อในวันทำการถัดไปได้โดยถือว่าการสั่งซื้อในงวดปกติและใช้โควตาของงวดสัปดาห์ โดยระบบจะตรวจเช็ควันทำการจาก HR Calendar ยกเว้นลูกค้าที่ถูก Setup ในหน้าจอเลื่อนวันส่งประจำสัปดาห์ จะถือว่าวันส่งประจำสัปดาห์ที่ตรงกับวันหยุดถูกเลื่อนเป็นใหม่แล้ว และลูกค้าจะสามารถสั่งซื้อได้ไม่เกินวันที่กำหนดในช่องเลื่อนเป็นวันที่เท่า นั้น โดยจะใช้โควตาของงวดที่ระบุ

- หากเลือกงวดที่มีการสั่งซื้อเข้ามาแล้ว ระบบจะไม่ยอมให้บันทึกข้อมูล จะขึ้น Error ว่า “ไม่สามารถเลื่อนวันหยุดประจำสัปดาห์ได้ เนื่องจากมีการสั่งซื้อในงวดที่/ปีงบประมาณ เข้ามาแล้ว”

#### เลื่อนวันส่งประจำสัปดาห์

หน้าแรก / เลื่อนวันส่งประจำสัปดาห์

#### เลื่อนวันส่งประจำสัปดาห์

No.	Field Name	Description	Remark
1	รหัสร้านค้า	ค้นหาจากรหัสร้านค้าที่ต้องการติดตามการขอเลื่อนวันส่งประจำสัปดาห์	
	ปีงบประมาณ	ค้นหาจากปีงบประมาณ	
	งวดที่	ค้นหาจากงวดที่ของปีงบประมาณ	
	วันส่งประจำงวด	ค้นหาจากวันส่งประจำงวดของลูกค้าตามปีงบประมาณและงวดที่ที่ระบุ	
2	ปุ่ม ค้นหา	กดปุ่ม 'ค้นหา' เพื่อทำการค้นหารายการที่ขอเลื่อนวันส่งประจำสัปดาห์	

โดยหน้าจอแสดงข้อมูลรายการที่ขอเลื่อนวันส่งประจำสัปดาห์ ตามตัวกรองที่ผู้ใช้งานเลือก

+ สร้าง
✕ ลบ
🗑️ บันทึก

#	รหัสร้านค้า	ชื่อร้านค้า	ปีงบประมาณ	งวดที่	วันส่งประจำงวด	เลื่อนเป็นวันที่
D00064		บริษัท สุวรรณศรีบริการขนส่ง จำกัด	2565	7	01/10/2563	05/10/2564
D00029		บริษัท พวงคำ 101 จำกัด	2564	90	10/09/2564	08/09/2564
DP1029		ร้านจำหน่ายโพลีเอสเตอร์	2564	90	06/09/2564	07/09/2564
D00023		ร้านสุกดีภัณฑ์	2564	25	04/08/2564	05/08/2564

### 207-2 สร้างรายการเลื่อนวันส่งประจำสัปดาห์

OM: ระบบการขาย > ระบบงานขายในประเทศ > OMP0009: หน้าจอเลื่อนวันส่งประจำสัปดาห์

#### วัตถุประสงค์/การทำงาน (Purpose/Function)

เพื่อสามารถสร้างรายการเลื่อนวันส่งประจำสัปดาห์ ในระบบ Web-ขาย สำหรับระบบขายในประเทศ

ผู้ใช้งานสามารถสร้างรายการขอเลื่อนวันส่งประจำสัปดาห์แทนลูกค้าเองได้ โดยกดปุ่ม 'สร้าง'

+ สร้าง
✕ ลบ
🗑️ บันทึก

#	รหัสร้านค้า	ชื่อร้านค้า	ปีงบประมาณ	งวดที่	วันส่งประจำงวด	เลื่อนเป็นวันที่
D00064		บริษัท สุวรรณศรีบริการขนส่ง จำกัด	2565	7	01/10/2563	05/10/2564
D00029		บริษัท พวงคำ 101 จำกัด	2564	90	10/09/2564	08/09/2564
DP1029		ร้านจำหน่ายโพลีเอสเตอร์	2564	90	06/09/2564	07/09/2564
D00023		ร้านสุกดีภัณฑ์	2564	25	04/08/2564	05/08/2564

No.	Field Name	Description	Remark
1	ปุ่ม สร้าง	กดปุ่ม 'สร้าง' เพื่อทำการสร้างรายการเลื่อนวันส่งประจำสัปดาห์	

การสร้างรายการเลื่อนวันส่งประจำสัปดาห์ใหม่ ให้ทำการระบุข้อมูล ดังนี้

+ สร้าง
✕ ลบ
🗑️ บันทึก

#	รหัสร้านค้า	ชื่อร้านค้า	ปีงบประมาณ	งวดที่	วันส่งประจำงวด	เลื่อนเป็นวันที่
<input type="checkbox"/>	Select	ชื่อร้าน	Select	Select	วันส่งประจำงวด	เลื่อนเป็นวันที่

No.	Field Name	Description	Remark
2	#	ทำเครื่องหมาย เพื่อเลือกรายการ	
	รหัสร้านค้า	เลือกรหัสร้านค้าที่ต้องการเลื่อนวันส่งประจำสัปดาห์	
	ชื่อร้านค้า	ระบบแสดงชื่อร้านค้าตามที่เลือกรหัสร้านค้า	
	ปีงบประมาณ	เลือกปีงบประมาณ	
	งวดที่	เลือกงวดที่	
	วันส่งประจำงวด	แสดงวันส่งประจำงวดตามงวดที่เลือก	ระบบแสดงตาม วันส่งประจำสัปดาห์ของลูกค้า
	เลื่อนเป็นวันที่	เลือกรวันที่ต้องการเลื่อน	
3	ปุ่ม บันทึก	กดปุ่ม 'บันทึก' เพื่อทำการบันทึกข้อมูลรายการที่ต้องการเลื่อน	

## 207-3 แก้ไขรายการเลื่อนวันส่งประจำสัปดาห์

OM: ระบบการขาย > ระบบงานขายในประเทศ > OMP0009: หน้าจอเลื่อนวันส่งประจำสัปดาห์

### วัตถุประสงค์/การทำงาน (Purpose/Function)

เพื่อสามารถเปลี่ยนแปลงและแก้ไขรายการเลื่อนวันส่งประจำสัปดาห์ ในระบบ Web-ขาย สำหรับระบบขายในประเทศ

โดยผู้ใช้งานทำการค้นหารายการเลื่อนวันส่งประจำสัปดาห์ที่ต้องการแก้ไข จากนั้นแก้ไขรายการที่ต้องการ และกดปุ่ม 'บันทึก'

หน้าแรก / เลื่อนวันส่งประจำสัปดาห์

เลื่อนวันส่งประจำสัปดาห์

No.	Field Name	Description	Remark
1	รหัสร้านค้า	ค้นหาจากรหัสร้านค้าที่ต้องการติดตามการขอเลื่อนวันส่งประจำสัปดาห์	
	ปีงบประมาณ	ค้นหาจากปีงบประมาณ	
	งวดที่	ค้นหาจากงวดที่ของปีงบประมาณ	
	วันส่งประจำงวด	ค้นหาจากวันส่งประจำงวดของลูกค้าตามปีงบประมาณและงวดที่ที่ระบุ	
2	ปุ่ม ค้นหา	กดปุ่ม 'ค้นหา' เพื่อทำการค้นหารายการที่ขอเลื่อนวันส่งประจำสัปดาห์	

โดยหน้าจอแสดงข้อมูลรายการที่ขอเลื่อนวันส่งประจำสัปดาห์ ตามตัวกรองที่ผู้ใช้งานเลือก

เลือก	รหัสร้านค้า	ชื่อร้านค้า	ปีงบประมาณ	งวดที่	วันส่งประจำงวด	เลื่อนเป็นวันที่
<input type="checkbox"/>	D60029	บริษัท อุตสาหกรรมรถยนต์ไทย จำกัด	2565	17	17/01/2565	18/01/2565
<input type="checkbox"/>	D60293	บริษัท ไทย ก่อสร้าง จำกัด	2565	18	06/01/2565	11/01/2565
<input type="checkbox"/>	D00195	บริษัท สิ่งพิมพ์ไทย จำกัด	2565	18	30/11/2564	01/12/2564
<input type="checkbox"/>	D00007	กรมการไฟฟ้าพลังน้ำและการชลประทาน	2565	3	22/11/2564	23/11/2564

No.	Field Name	Description	Remark
3	#	ทำเครื่องหมาย เพื่อเลือกรายการ	
	รหัสร้านค้า	ระบบแสดงชื่อร้านค้าตามที่เลือกรหัสร้านค้า	
	ชื่อร้านค้า	ระบบแสดงชื่อร้านค้า	
	ปีงบประมาณ	เปลี่ยนแปลงปีงบประมาณ	
	งวดที่	เปลี่ยนแปลงแสดงงวดที่	
	วันส่งประจำงวด	แสดงวันส่งประจำงวดตามงวดที่เลือก	ระบบแสดงตาม วันส่งประจำสัปดาห์ของลูกค้า
	เลื่อนเป็นวันที่	เปลี่ยนแปลงวันที่ที่ต้องการเลื่อน	
4	ปุ่ม บันทึก	กดปุ่ม 'บันทึก' เพื่อทำการบันทึกรายการที่ทำการเปลี่ยนแปลง	

## 207-4 ยกเลิกรายการเลื่อนวันส่งประจำสัปดาห์

**OM: ระบบการขาย > ระบบงานขายในประเทศ > OMP0009: หน้าจอเลื่อนวันส่งประจำสัปดาห์**

### วัตถุประสงค์/การทำงาน (Purpose/Function)

เพื่อสามารถยกเลิกรายการเลื่อนวันส่งประจำสัปดาห์ ในระบบ Web-ขาย สำหรับระบบขายในประเทศ

โดยผู้ใช้งานทำการค้นหารายการเลื่อนวันส่งประจำสัปดาห์ที่ต้องการยกเลิก จากนั้นแก้ไขรายการที่ต้องการ และกดปุ่ม 'ลบ'

เลื่อนวันส่งประจำสัปดาห์

หน้าแรก / เลื่อนวันส่งประจำสัปดาห์

เลื่อนวันส่งประจำสัปดาห์

No.	Field Name	Description	Remark
1	รหัสร้านค้า	ค้นหาจากรหัสร้านค้าที่ต้องการติดตามการขอเลื่อนวันส่งประจำสัปดาห์	
	ปีงบประมาณ	ค้นหาจากปีงบประมาณ	
	งวดที่	ค้นหาจากงวดที่ของปีงบประมาณ	
	วันส่งประจำงวด	ค้นหาจากวันส่งประจำงวดของลูกค้าตามปีงบประมาณและงวดที่ที่ระบุ	
2	ปุ่ม ค้นหา	กดปุ่ม 'ค้นหา' เพื่อทำการค้นหารายการที่ขอเลื่อนวันส่งประจำสัปดาห์	

โดยหน้าจอแสดงข้อมูลรายการที่ขอเลื่อนวันส่งประจำสัปดาห์ ตามตัวกรองที่ผู้ใช้งานเลือก

#	รหัสร้านค้า	ชื่อร้านค้า	ปีงบประมาณ	งวดที่	วันส่งประจำงวด	เลื่อนเป็นวันที่
D00064	บริษัท สุวรรณศรีนครินทร์ จำกัด		2565	7	01/10/2563	05/10/2564
D00029	บริษัท พ.การค้า 101 จำกัด		2564	90	10/09/2564	08/09/2564
DP1029	ร้านฉัตรโมกข์		2564	98	06/09/2564	07/09/2564
D00023	ร้านสุทธิภัณฑ์		2564	45	04/08/2564	05/08/2564

No.	Field Name	Description	Remark
3	#	ทำเครื่องหมาย เพื่อเลือกรายการ	
4	ปุ่ม ลบ	กดปุ่ม 'ลบ' เพื่อลบรายการที่ต้องการยกเลิก	

## บทที่ 208: การของการสั่งซื้อขึ้น

### 208-1 สร้างแบบฟอร์มการของการสั่งซื้อขึ้น

User Login > E-Commerce > OMP0010: สร้างใบของการสั่งซื้อขึ้น

#### วัตถุประสงค์/การทำงาน (Purpose/Function)

เพื่อสามารถสร้างแบบฟอร์มการของการสั่งซื้อขึ้น ในระบบ E-Commerce สำหรับระบบขายในประเทศ

ลูกค้าต้อง login ด้วยรหัสลูกค้าที่ได้รับตอนสมัครเข้ามาเป็นลูกค้าขายในประเทศ โดยทำการกรอกข้อมูลในช่อง มีความประสงค์ การสั่งซื้อขึ้น งวดที่, ระบุเหตุผลและความจำเป็น, กรณีที่มีบุหรืเหลือค้างสต็อกจำนวนมากให้กรอกข้อมูล รายละเอียดด้วย จากนั้นกดปุ่ม 'ยืนยันข้อมูล' ข้อมูลจะถูกส่งไปที่หน้าจออนุมัติการของการสั่งซื้อขึ้น

เมื่อแบบฟอร์มการของการสั่งซื้อขึ้นถูกอนุมัติ/ไม่อนุมัติ ระบบจะส่ง Notification ให้ลูกค้ารู้ว่าแบบฟอร์มการของการสั่งซื้อขึ้นถูกอนุมัติ/ไม่อนุมัติแล้ว

No.	Field Name	Description	Remark
1	งวดที่	ระบุงวดวันที่ของการสั่งซื้อ	
	โดยมีเหตุผลและความจำเป็น	ระบุเหตุผลและความจำเป็นที่ของการสั่งซื้อ	
2	ปุ่ม สร้าง	กดปุ่ม 'สร้าง' เพื่อเพิ่มข้อมูลสินค้าที่เหลือค้างสต็อก	
3	ลำดับ	แสดงลำดับของสินค้า	
	ตราบุหรื(กลุ่ม)	เลือกตราบุหรื(กลุ่ม) ที่ต้องการของการสั่งซื้อ	
	รหัสผลผลิต(ข้างกล่อง)	สามารถระบุรหัสผลผลิต(ข้างกล่อง)	
	จำนวน	ระบุจำนวน	
	ปุ่ม ลบ	กดปุ่ม 'ลบ' เมื่อต้องการลบสินค้า	
4	ปุ่ม ยืนยัน	กดปุ่ม 'ยืนยัน' เพื่อสร้างแบบฟอร์มของการสั่งซื้อ	



เอกสารคู่มือการปฏิบัติงาน ระบบงานขาย

No.	Field Name	Description	Remark
	สถานะ	แสดงสถานะของใบขอจัดการสั่งซื้อบุหรี่ - รอการอนุมัติ - อนุมัติ - ไม่อนุมัติ	
	รายละเอียด	แสดงรายละเอียด - รหัสลูกค้า - วันที่แจ้งขอจัดการสั่งซื้อบุหรี่ - งวดวันที่ - เหตุผลและความจำเป็น	
	อนุมัติการขอจัดการสั่งซื้อบุหรี่	กดปุ่ม 'พิมพ์' เพื่อดูรายงานการขอจัดการสั่งซื้อบุหรี่	
	หมายเหตุ	ระบุหมายเหตุ (ถ้ามี)	
4	ปุ่ม บันทึก	กดปุ่ม 'บันทึก' เพื่อบันทึกข้อมูลการขอจัดการสั่งซื้อบุหรี่	

เมื่อกดที่ปุ่ม 'พิมพ์' เพื่อดูรายงานการขอจัดการสั่งซื้อบุหรี่ ระบบจะแสดงรายละเอียดการขอจัดการสั่งซื้อบุหรี่ โดยผู้ใช้งานทำการกดปุ่ม อนุมัติ/ไม่อนุมัติ

แบบฟอร์มการขอจัดการสั่งซื้อบุหรี่

วันที่ 4 เดือน มกราคม พ.ศ. 2565

เรียน ผู้อำนวยการฝ่ายขาย

ด้วย จังหวัด กรุงเทพมหานคร

มีความประสงค์ขอลงคำสั่งซื้อบุหรี่ งวดที่ 5 มกราคม 2565

โดยมีเหตุผลและความจำเป็น ทดสอบ

ลำดับ	ตราบุรี(กลุ่ม)	รหัสผลิตภัณฑ์(ข้างกล่อง)	จำนวน
1	กรองทอง 90		10
2	LINE 7.1 (สีแดง)		10

จึงเรียนมาเพื่อโปรดพิจารณา

ขอแสดงความนับถือ  
ลงชื่อ (นาย นิโธพล เกิดศรีขิง)  
ผู้ทรงสิทธิ์

✘ ไม่อนุมัติ

✔ อนุมัติ

5

ข้อกำหนด

- การขอเลื่อนวัน/ขอจัดการสั่งซื้อบุหรี่ ควรแจ้งล่วงหน้าก่อนงวด/วันที่สั่งซื้ออย่างน้อย 1-3 วันทำการ โดยกรอกแบบฟอร์มในระบบ E-Commerce
- การขอจัดการสั่งซื้อบุหรี่เป็นการปฏิบัติที่ไม่สอดคล้องกับระเบียบฯ จะส่งผลกระทบต่อสิทธิการเป็นร้านค้าทดลองทำการค้าขาย/ร้านขายส่งยาสูบได้

No.	Field Name	Description	Remark
5	ปุ่ม อนุมัติ	กดปุ่ม 'อนุมัติ' หากต้องการอนุมัติใบขอจัดการสั่งซื้อบุหรี่	
	ปุ่ม ไม่อนุมัติ	กดปุ่ม 'ไม่อนุมัติ' หากไม่ต้องการอนุมัติใบขอจัดการสั่งซื้อบุหรี่	

## 208-3 ติดตามการของการสั่งซื้อออนไลน์

User Login > หน้าหลัก > OMP0091: ติดตามการของการสั่งซื้อออนไลน์

### วัตถุประสงค์/การทำงาน (Purpose/Function)

เพื่อสามารถติดตามและตรวจสอบสถานะการของการสั่งซื้อออนไลน์ ในระบบ E-Commerce สำหรับระบบขายในประเทศ

ซึ่งลูกค้าจะเข้ามาทำการติดตามสถานะการของการสั่งซื้อออนไลน์ผ่านระบบ E-Commerce ด้วย Username และ Password ที่ได้รับตอนสมัครเข้ามาเป็นลูกค้าขายในประเทศ

โดยคณหารายการของการสั่งซื้อออนไลน์ ตามตัวกรองต่างๆ ดังนี้

ติดตามการของการสั่งซื้อออนไลน์

Home / ติดตามการของการสั่งซื้อออนไลน์

ติดตามการของการสั่งซื้อออนไลน์

No.	Field Name	Description	Remark
1	งวดวันที่	ค้นหาจากงวดวันที่ของการสั่งซื้อออนไลน์	
	สถานะ	ค้นหาจากสถานะการของการสั่งซื้อออนไลน์	
2	ปุ่ม ค้นหา	กดปุ่ม 'ค้นหา' เพื่อคณหารายการของการสั่งซื้อออนไลน์	

ระบบจะแสดงรายการของการสั่งซื้อออนไลน์ตามตัวกรองที่ผู้ใช้งานได้เลือกไว้ โดยมีรายละเอียดต่างๆ ดังนี้

No.	Field Name	Description	Remark
5	สถานะ	แสดงสถานะของใบของการสั่งซื้อออนไลน์ - รอการอนุมัติ - อนุมัติ - ไม่อนุมัติ	
	รายละเอียด	แสดงรายละเอียด - รหัสลูกค้า - วันที่แจ้งของการสั่งซื้อออนไลน์ - เป็นงวดวันที่ - เหตุผลและความจำเป็น	
	หมายเหตุ	แสดงหมายเหตุ	
	อนุมัติการของการสั่งซื้อออนไลน์	กดปุ่ม 'พิมพ์' เพื่อดูรายงานการของการสั่งซื้อออนไลน์	

## บทที่ 209: การขออนุมัติสั่งซื้อกรณีพิเศษ

กระบวนการขายในประเทศ – สั่งซื้อกรณีพิเศษ

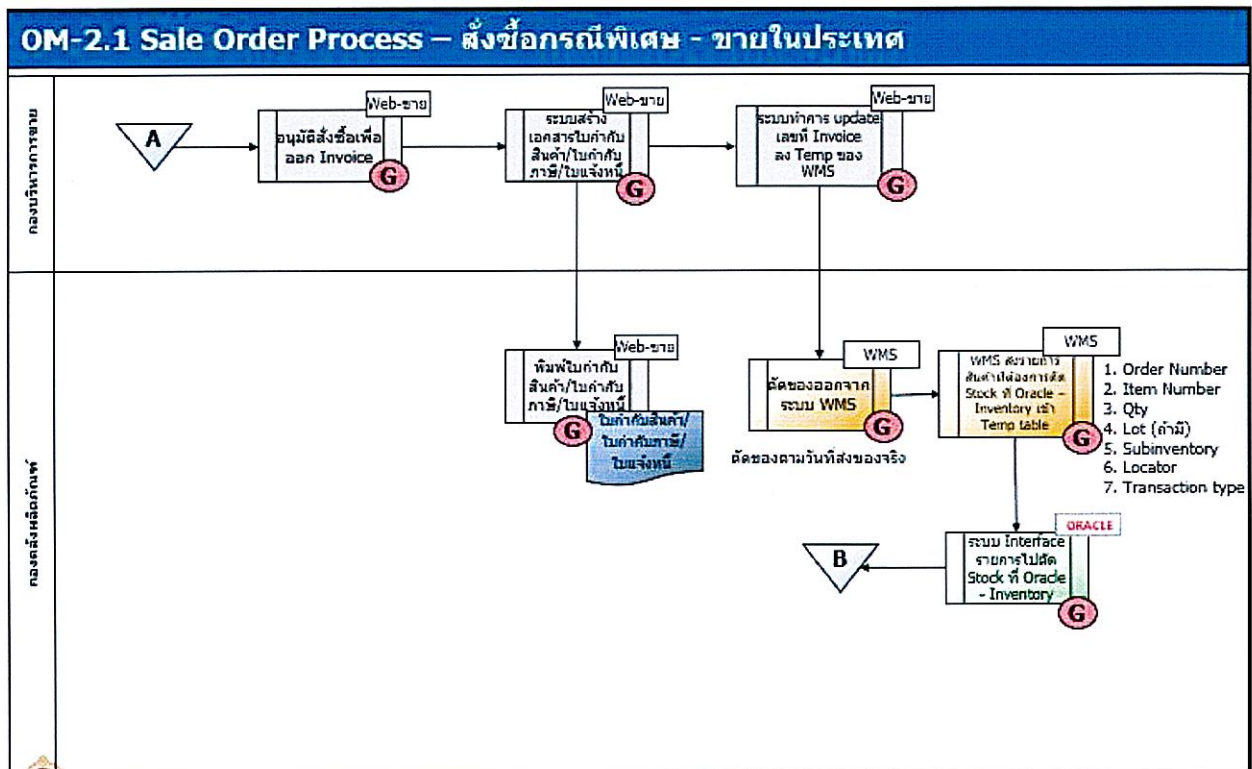
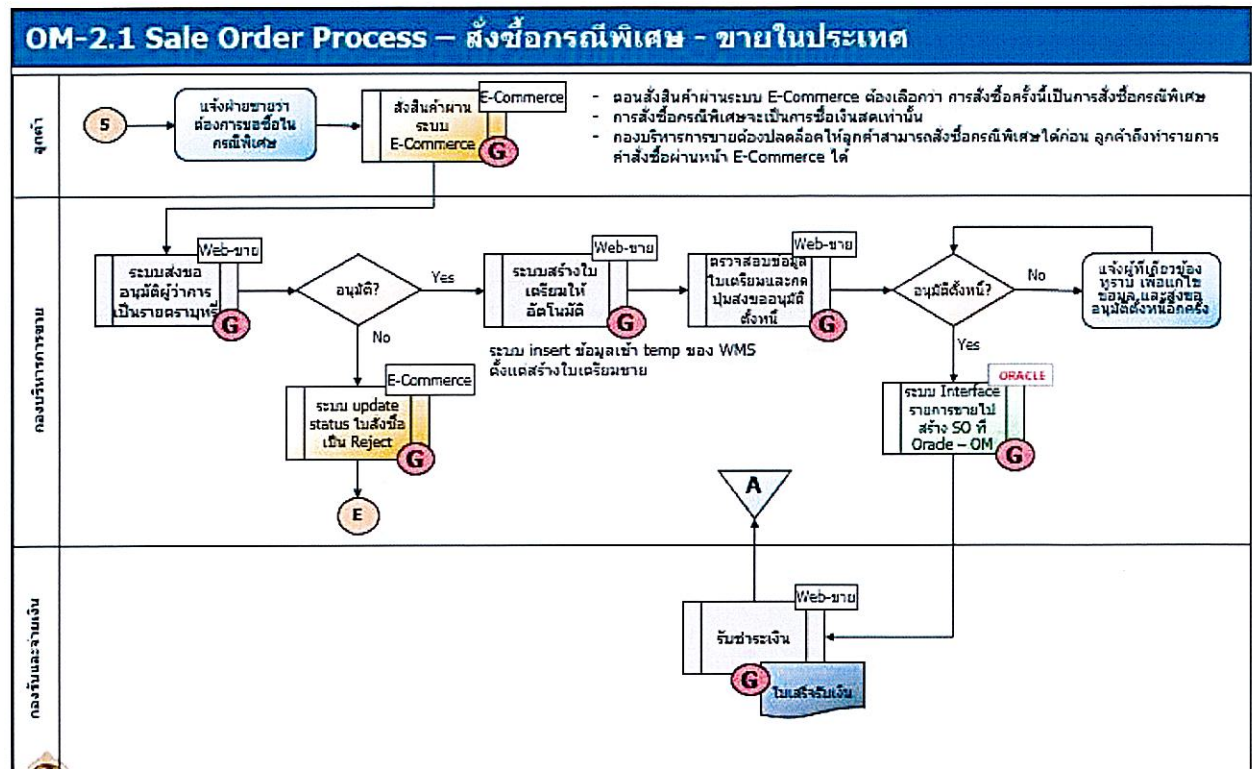

### OM-2.1 Sale Order Process – สั่งซื้อกรณีพิเศษ - ขายในประเทศ

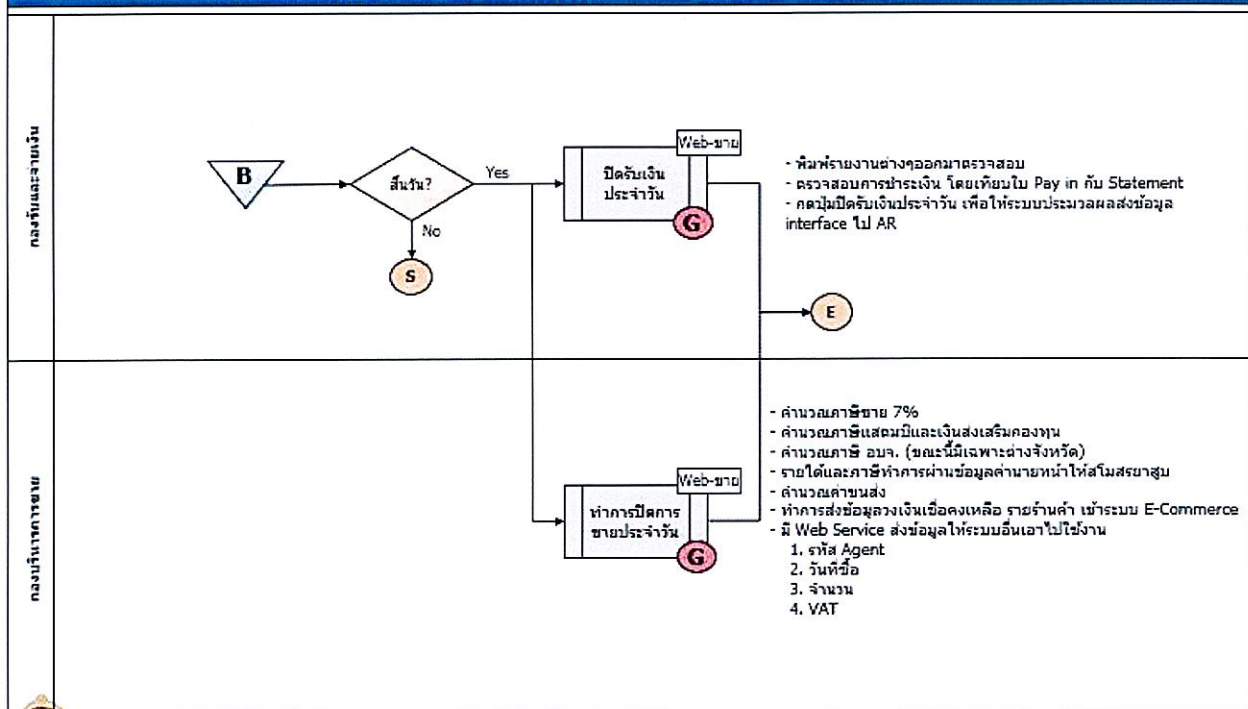

## 209-1 สร้างแบบฟอร์มการขออนุมัติสั่งซื้อกรณีพิเศษ

### User Login > E-Commerce > OMP0012: สร้างใบขออนุมัติสั่งซื้อกรณีพิเศษ

#### วัตถุประสงค์/การทำงาน (Purpose/Function)

เพื่อสร้างแบบฟอร์มการขออนุมัติสั่งซื้อกรณีพิเศษ ในระบบ E-Commerce สำหรับระบบขายในประเทศ

ลูกค้าต้อง login ด้วยรหัสลูกค้าที่ได้รับตอนสมัครเข้ามาเป็นลูกค้าขายในประเทศ โดยทำการกรอกข้อมูลรายละเอียด ตราบนหรือและจำนวนบหรือที่ต้องการ จากนั้นกดปุ่ม 'ยืนยันข้อมูล' ข้อมูลจะถูกส่งไปที่หน้าจขออนุมัติการขอสั่งซื้อกรณีพิเศษ

เมื่อแบบฟอร์มการขอสั่งซื้อกรณีพิเศษถูกอนุมัติ/ไม่อนุมัติ ระบบจะส่ง Notification ให้ลูกค้ารู้ว่าแบบฟอร์มการขอสั่งซื้อกรณีพิเศษถูกอนุมัติ/ไม่อนุมัติแล้ว

No.	Field Name	Description	Remark
1	ขออนุมัติสั่งซื้อกรณีพิเศษ (วันที่/งวด)	ระบุวันที่หรืองวดที่ต้องการสั่งซื้อกรณีพิเศษ	
2	ปุ่ม สร้าง	กดปุ่ม 'สร้าง' เพื่อสร้างกลุ่มที่ต้องการสั่งซื้อกรณีพิเศษ	
3	ลำดับ	แสดงลำดับของสินค้า	
	กลุ่ม	เลือกกลุ่มที่ต้องการสั่งซื้อกรณีพิเศษ	
	ขอเพิ่ม	ระบุจำนวนที่ต้องการสั่งซื้อกรณีพิเศษ	
	ปุ่ม ลบ	กดปุ่ม 'ลบ' เมื่อต้องการลบกลุ่มที่ไม่ต้องการสั่งซื้อกรณีพิเศษ	
	โดยมีเหตุผลและความจำเป็น	ระบุเหตุผลและความจำเป็นที่ต้องการสั่งซื้อกรณีพิเศษ	
4	ปุ่ม ยืนยัน	กดปุ่ม 'ยืนยัน' เพื่อทำการบันทึกแบบฟอร์มการขออนุมัติสั่งซื้อกรณีพิเศษ	

## 209-2 อนุมัติ/ไม่อนุมัติการขอสั่งซื้อกรณีพิเศษ

### User Login > E-Commerce > OMP0013: อนุมัติการขอสั่งซื้อกรณีพิเศษ

#### วัตถุประสงค์/การทำงาน (Purpose/Function)

เพื่ออนุมัติ/ไม่อนุมัติ การขอสั่งซื้อกรณีพิเศษในระบบ E-Commerce สำหรับระบบขายในประเทศ

ผู้ใช้งานต้อง login ด้วยรหัสพนักงานเข้ามาทำการ อนุมัติ/ไม่อนุมัติ การขอสั่งซื้อกรณีพิเศษ ซึ่งระบบจะมีการเตือนให้ผู้ใช้ทราบว่า มีแบบฟอร์มการขอสั่งซื้อกรณีพิเศษ ที่ค้างอนุมัติอยู่จำนวนเท่าไร สถานะของการอนุมัติการขอสั่งซื้อกรณีพิเศษ จะมี 3 สถานะดังนี้ 1.รอการอนุมัติ 2.อนุมัติ 3. ไม่อนุมัติ

หน้าจออนุมัติการขอสั่งซื้อกรณีพิเศษ สำหรับผู้มีอำนาจอนุมัติ โดยผู้ใช้งานสามารถทำการค้นหารายการที่ต้องการได้จากตัวกรองต่างๆ ดังนี้

อนุมัติแบบฟอร์มการขออนุมัติสั่งซื้อกรณีพิเศษ

Home / อนุมัติแบบฟอร์มการขออนุมัติสั่งซื้อกรณีพิเศษ

#### อนุมัติแบบฟอร์มการขออนุมัติสั่งซื้อกรณีพิเศษ

##### ค้นหารายการที่ต้องการ

รหัสร้านค้า

ชื่อร้านค้า

งวดวันที่

สถานะ

1

ค้นหา

2

No.	Field Name	Description	Remark
1	รหัสร้านค้า	ค้นหาจากรหัสร้านค้าที่ทำการขอสั่งซื้อกรณีพิเศษ	
	ชื่อร้านค้า	แสดงชื่อร้านค้าตามรหัสร้านค้าที่เลือก	
	งวดวันที่	ค้นหาจากงวดวันที่ขอสั่งซื้อกรณีพิเศษ	
	สถานะ	ค้นหาจากสถานะการขอสั่งซื้อกรณีพิเศษ	
2	ปุ่ม ค้นหา	กดปุ่ม 'ค้นหา' เพื่อค้นหารายการการขอสั่งซื้อกรณีพิเศษ	

ระบบจะแสดงรายการขอสั่งซื้อกรณีพิเศษ ตามตัวกรองที่ผู้ใช้งานได้เลือกไว้ โดยมีรายละเอียดต่างๆ ดังนี้

ค้นหา

บันทึก

4

Show 10 entries

สถานะ: รายละเอียด

แบบฟอร์มการขอตัดการสั่งซื้อกรณีพิเศษ

รอกการอนุมัติ

รหัสลูกค้า: <D00274>  
วันที่แจ้งขออนุมัติการสั่งซื้อ: 14 มกราคม 2565  
สั่งซื้อกรณีพิเศษ(วันที่/งวด): 14 มกราคม 2565

หมายเหตุ

3

เอกสารคู่มือการปฏิบัติงาน ระบบงานขาย

No.	Field Name	Description	Remark
3	สถานะ	แสดงสถานะของใบขอสั่งซื้อกรณีพิเศษ - รอการอนุมัติ - อนุมัติ - ไม่อนุมัติ	
	รายละเอียด	แสดงรายละเอียด - รหัสลูกค้า - วันที่แจ้งขอสั่งซื้อกรณีพิเศษ - สั่งซื้อหรือกรณีพิเศษ(วันที่/งวด)	
	อนุมัติการขอจัดการสั่งซื้อหรือ	กดปุ่ม 'พิมพ์' เพื่อดูรายงานการขอสั่งซื้อกรณีพิเศษ	
	หมายเหตุ	ระบุหมายเหตุ (ถ้ามี)	
4	ปุ่ม บันทึก	กดปุ่ม 'บันทึก' เพื่อบันทึกข้อมูลการขอสั่งซื้อกรณีพิเศษ	

เมื่อกดที่ปุ่ม 'พิมพ์' เพื่อดูรายงานการขอสั่งซื้อกรณีพิเศษ ระบบจะแสดงรายละเอียดการขอสั่งซื้อกรณีพิเศษโดยผู้ใช้งานทำการกดปุ่ม อนุมัติ/ไม่อนุมัติ โดย ผู้อนุมัติต้องระบุจำนวนอนุมัติ เมื่อลูกค้าสร้างใบสั่งซื้อ (กรณีพิเศษ) จะไม่สามารถสั่งซื้อเกินยอดอนุมัติได้

ใบขออนุมัติสั่งซื้อกรณีพิเศษ  
อนุมัติครั้งที่ 1/2565

มือรับ :  
ที่อยู่ : 22/22 หมู่ 2 นครปฐม นครปฐม  
อำเภอเมืองนครปฐม  
จังหวัด นครปฐม 73000

วันที่ 17 เดือน กันยายน พ.ศ. 2564

เรียน ผู้อำนวยการฝ่ายขาย  
ด้วย ขออนุมัติสั่งซื้อกรณีพิเศษ (วันที่/งวด) 23 กันยายน 2564 ดังนี้

ลำดับ	กลุ่ม	ขอเพิ่ม	จำนวนอนุมัติ
1	KRONG THIP 7.1 S (ซองแดง)	20	20
2	WONDER S (สีแดง)	10	10
3	กรุงทอง 90	15	15
	รวม	45	45

เนื่องจาก หดขอบขอสั่งซื้อกรณีพิเศษ  
จึงเรียนมาเพื่อโปรดพิจารณา

ขอแสดงความนับถือ  
ลงชื่อ ( )  
ผู้ทรงสิทธิ์

สถานะ: รอการอนุมัติ

✘ ไม่อนุมัติ

✔ อนุมัติ

No.	Field Name	Description	Remark
5	จำนวนอนุมัติ	ระบุจำนวนอนุมัติ	
6	ปุ่ม อนุมัติ	กดปุ่ม 'อนุมัติ' หากต้องการอนุมัติใบขอจัดการสั่งซื้อหรือ	
	ปุ่ม ไม่อนุมัติ	กดปุ่ม 'ไม่อนุมัติ' หากไม่ต้องการอนุมัติใบขอจัดการสั่งซื้อหรือ	

เอกสารคู่มือการปฏิบัติงาน ระบบงานขาย

ข้อมูลในส่วนของโปรตเลือกผู้ทำการ ใช้ในการออก Report โดยรายชื่อที่ให้เลือกมาจากรายชื่อที่กำหนดในหน้าจอ กำหนดรายชื่อผู้มีอำนาจ ของระบบ Web-ขาย

**โปรตเลือกผู้ทำการ**

กองบริหารการขาย

⋮

เรียนโปรตพิจารณา

⋮

ผู้อนุมัติ

⋮

7

8



No.	Field Name	Description	Remark
7	กองบริหารการขาย	ระบบกองบริหารการขาย	
	เรียนโปรตพิจารณา	ระบบผู้เรียนโปรตพิจารณา	
	ผู้อนุมัติ	ระบบผู้อนุมัติ	
8	ปุ่ม พิมพ์ใบคำร้อง	กดปุ่ม 'พิมพ์ใบคำร้อง' เพื่อต้องการพิมพ์ใบคำร้องนี้	

## 209-3 ติดตามสถานะการสั่งซื้อซื้อกรณีพิเศษ

User Login > หน้าหลัก > OMP0092: ติดตามสถานะการสั่งซื้อซื้อกรณีพิเศษ

### วัตถุประสงค์/การทำงาน (Purpose/Function)

เพื่อสามารถติดตามและตรวจสอบสถานะการสั่งซื้อซื้อกรณีพิเศษในระบบ E-Commerce สำหรับระบบขายในประเทศ

ซึ่งลูกค้าจะเข้ามาทำการติดตามสถานะการสั่งซื้อซื้อกรณีพิเศษ ผ่านระบบ E-Commerce ด้วย Username และ Password ที่ได้รับตอนสมัครเข้ามาเป็นลูกค้าขายในประเทศเองได้ หรือผู้ใช้งานก็สามารถเข้ามาทำการติดตามสถานะการสั่งซื้อซื้อกรณีพิเศษเองได้ด้วยรหัสพนักงานก็ได้เช่นกัน

### กรณี Login ด้วยบัญชี Admin

ติดตามการสั่งซื้อซื้อกรณีพิเศษ

No.	Field Name	Description	Remark
1	รหัสร้านค้า	ค้นหาจากรหัสร้านค้าที่ทำการสั่งซื้อซื้อกรณีพิเศษ	
	ชื่อร้านค้า	แสดงชื่อร้านค้าตามรหัสร้านค้าที่เลือก	
	งวดวันที่	ค้นหาจากงวดวันที่สั่งซื้อซื้อกรณีพิเศษ	
	สถานะ	ค้นหาจากสถานะการสั่งซื้อซื้อกรณีพิเศษ	
2	ปุ่ม ค้นหา	กดปุ่ม 'ค้นหา' เพื่อค้นหารายการสั่งซื้อซื้อกรณีพิเศษ	

### กรณี Login ด้วยบัญชีลูกค้า



ติดตามการสั่งซื้อซื้อกรณีพิเศษ

Home / ติดตามการสั่งซื้อซื้อกรณีพิเศษ

No.	Field Name	Description	Remark
1	งวดวันที่	ค้นหาจากงวดวันที่สั่งซื้อซื้อกรณีพิเศษ	
	สถานะ	ค้นหาจากสถานะการสั่งซื้อซื้อกรณีพิเศษ	
2	ปุ่ม ค้นหา	กดปุ่ม 'ค้นหา' เพื่อค้นหารายการสั่งซื้อซื้อกรณีพิเศษ	

เอกสารคู่มือการปฏิบัติงาน ระบบงานขาย

ระบบจะแสดงรายการสั่งซื้อกรณีพิเศษ ตามตัวกรองที่ผู้ใช้งานได้เลือกไว้ โดยมีรายละเอียดต่างๆ ดังนี้

สถานะ	รายละเอียด	แบบฟอร์มการขอลด การสั่งซื้อกรณีพิเศษ
<b>อนุมัติ</b>	รหัสลูกค้า : <D00274> วันที่แจ้งขออนุมัติการสั่งซื้อ: 14 มกราคม 2565 สั่งซื้อกรณีพิเศษ(วันที่/งวด) : 14 มกราคม 2565	 หมายเหตุ
<b>รอการอนุมัติ</b>	รหัสลูกค้า : <D00274> วันที่แจ้งขออนุมัติการสั่งซื้อ: 14 มกราคม 2565 สั่งซื้อกรณีพิเศษ(วันที่/งวด) : 14 มกราคม 2565	 หมายเหตุ

5

No.	Field Name	Description	Remark
5	สถานะ	แสดงสถานะของใบขอเลื่อนการสั่งซื้อ - รอการอนุมัติ - อนุมัติ - ไม่อนุมัติ	
	รายละเอียด	แสดงรายละเอียด - รหัสลูกค้า - วันที่แจ้งขออนุมัติการสั่งซื้อ - สั่งซื้อกรณีพิเศษ(วันที่/งวด)	
	หมายเหตุ	แสดงหมายเหตุ	
	อนุมัติการขอเลื่อนการสั่งซื้อ	กดปุ่ม 'พิมพ์' เพื่อดูรายงานการขอเลื่อนการสั่งซื้อ	

**บทที่ 210: การขอเพิ่มเพดานการจำหน่าย**

การขอเพิ่มเพดานโควต้า

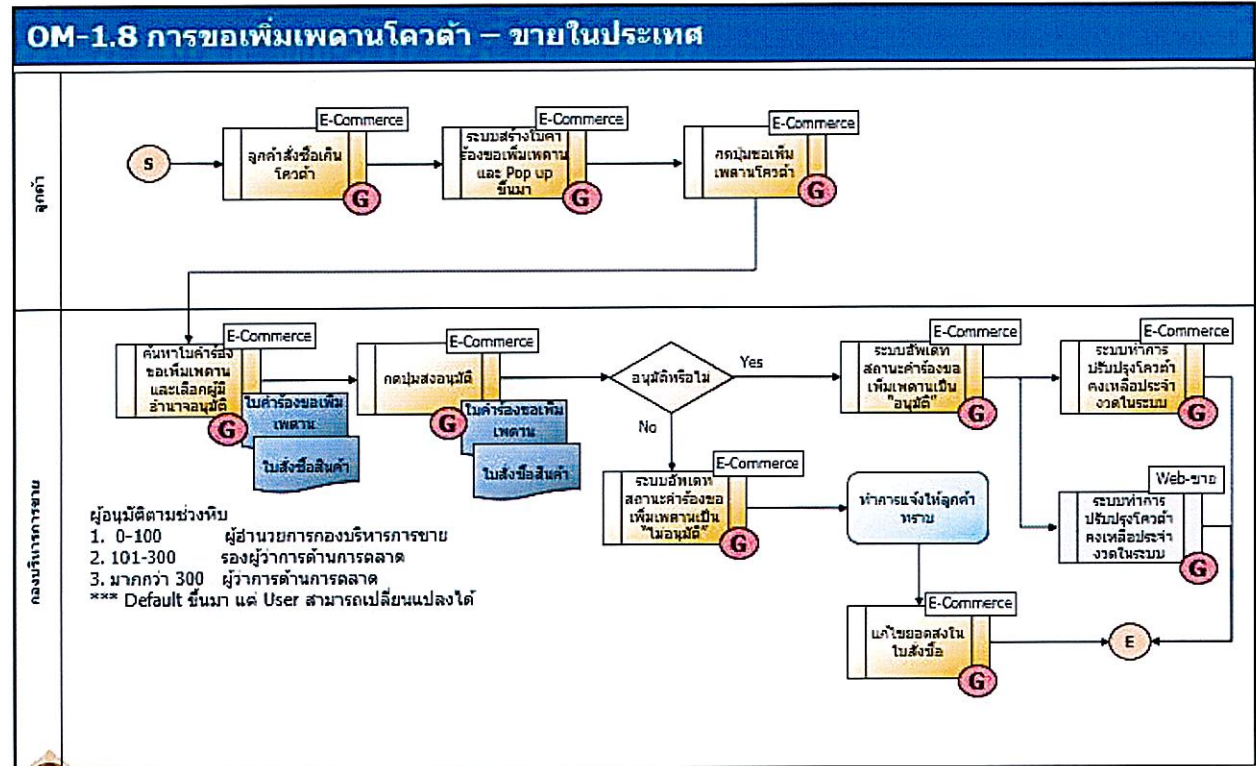

## 210-1 สร้างใบขอเพิ่มเพดานการจำหน่าย

User Login > E-Commerce > OMP0014: สร้างใบขอเพิ่มเพดานการจำหน่าย

### วัตถุประสงค์/การทำงาน (Purpose/Function)

เพื่อสร้างใบขอเพิ่มเพดานการจำหน่าย ในระบบ E-Commerce สำหรับระบบขายในประเทศ

กล่องใน Flow :

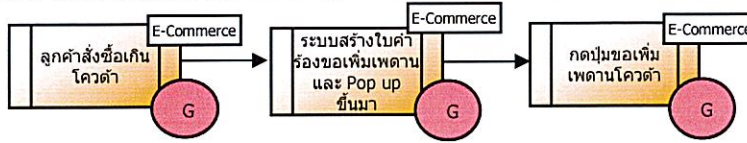

เมื่อทำการสร้างใบสั่งซื้อหรือเกินโควตาที่กำหนด ระบบจะแสดงให้เห็นสร้างใบขอเพิ่มเพดานการจำหน่าย

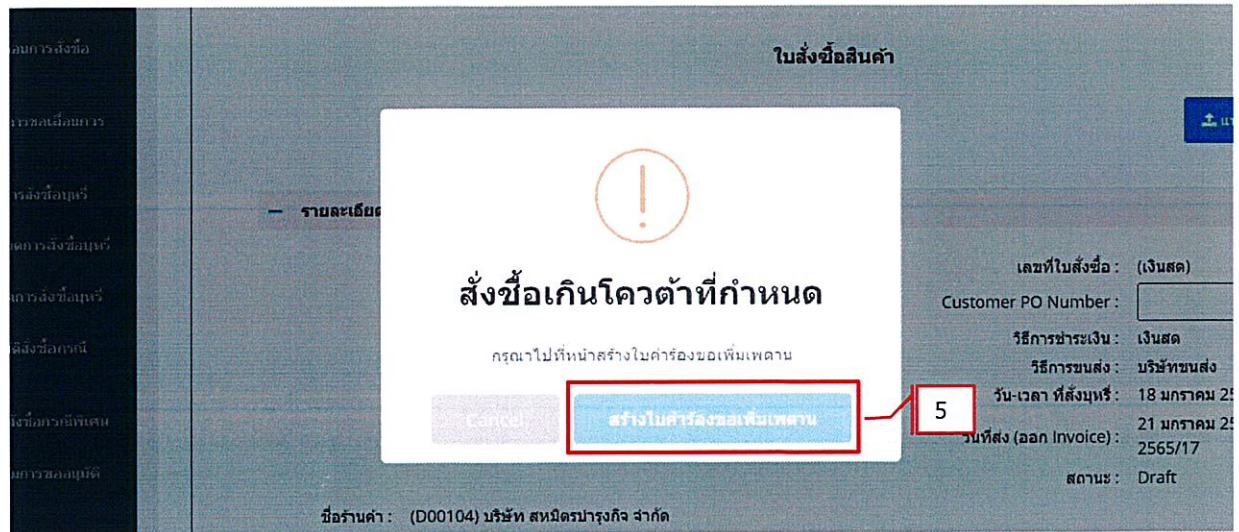

No.	Field Name	Description	Remark
5	ปุ่ม สร้างใบคำร้องขอเพิ่มเพดาน	กดปุ่ม 'สร้างใบคำร้องขอเพิ่มเพดาน' เพื่อเข้าสู่หน้าใบคำร้องขอเพิ่มเพดาน	

จากนั้นระบบเข้าสู่หน้าจอใบคำร้องขอเพิ่มเพดาน ซึ่งผู้ใช้งานทำการกรอกข้อมูลเพื่อสร้างใบคำร้องขอเพิ่มเพดานการจำหน่าย  
ใบขออนุมัติเพิ่มเพดานการจำหน่าย

Home / ใบขออนุมัติเพิ่มเพดานการจำหน่าย

### ใบขออนุมัติเพิ่มเพดานการจำหน่าย

ชื่อร้าน : D00034

ที่อยู่ : อาคาร  
เซ็นทรัลพลาซ่า แจ้งวัฒนะ ออฟฟิศ  
ทาวเวอร์ ชั้นที่ 21 เลขที่ 99/9 หมู่ที่ 2  
แจ้งวัฒนะ บางตลาด อําเภอบางกรวย  
นนทบุรี 11120

โทรศัพท์ : 0928202748

วันที่ : 5 มกราคม 2565

เรื่อง ขอเพิ่มเพดานการจำหน่าย

เรียน ผู้อำนวยการฝ่ายขาย

อ้างอิง เพดานการจำหน่ายเดือน มกราคม

ด้วย จังหวัด นนทบุรี มีความประสงค์ขอเพิ่มเพดานการจำหน่าย ประจำงวด 7 มกราคม 2565

เนื่องจาก

รายละเอียดดังต่อไปนี้

กลุ่ม	เพดาน	อนุมัติก่อนหน้า (ในสัปดาห์)	ขอเพิ่ม	รวมทั้งหมด
กลุ่ม 3 ตราเหล็ก	300	-	10	310
กลุ่ม SMS	194	-	6	200

จึงเรียนมาเพื่อโปรดพิจารณา

ขอแสดงความนับถือ  
ลงชื่อ (นาย ดลกล นานทร)  
ผู้ทรงสิทธิ์

No.	Field Name	Description	Remark
3	เนื่องจาก	ระบุเหตุผลที่ต้องการขอเพิ่มเพดานการจำหน่าย	
4	กลุ่ม	แสดงกลุ่มที่ต้องการขอเพิ่มเพดานการจำหน่าย	
	เพดาน	จำนวนเพดานที่สามารถขอได้	
	อนุมัติก่อนหน้า(ในสัปดาห์)	จำนวนที่อนุมัติก่อนหน้า(ในสัปดาห์)	
	ขอเพิ่ม	จำนวนที่ขอเพิ่ม	
	รวมทั้งหมด	รวมจำนวนทั้งหมดที่ต้องการ	
5	ปุ่ม ส่งใบขอเพิ่มเพดาน	กดปุ่ม 'ส่งใบขอเพิ่มเพดาน' ระบบจะส่งข้อมูลไปเพื่อทำการอนุมัติ	

## 210-2 ส่งขออนุมัติการขอเพิ่มเพดานการจำหน่าย

OM: ระบบการขาย > ระบบงานขายในประเทศ > OMP0015: อนุมัติใบคำร้องเพิ่มเพดานการจำหน่าย

### วัตถุประสงค์/การทำงาน (Purpose/Function)

เพื่อส่งคำขออนุมัติใบขอเพิ่มเพดานการจำหน่าย ในระบบ E-Commerce เพื่อใช้สำหรับระบบขายในประเทศ

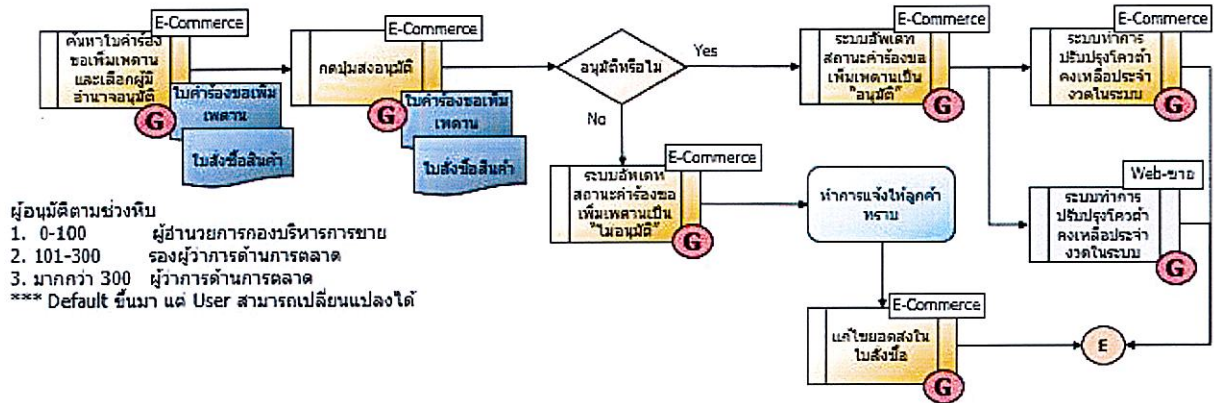

โดยผู้ใช้งานเข้ามาค้นหาใบคำร้องขอเพิ่มเพดานที่ต้องการส่งคำขออนุมัติ ได้จากตัวกรองต่างๆดังนี้

OMP0015 อนุมัติใบคำร้องเพิ่มเพดานการจำหน่าย

หน้าแรก / อนุมัติใบคำร้องเพิ่มเพดานการจำหน่าย

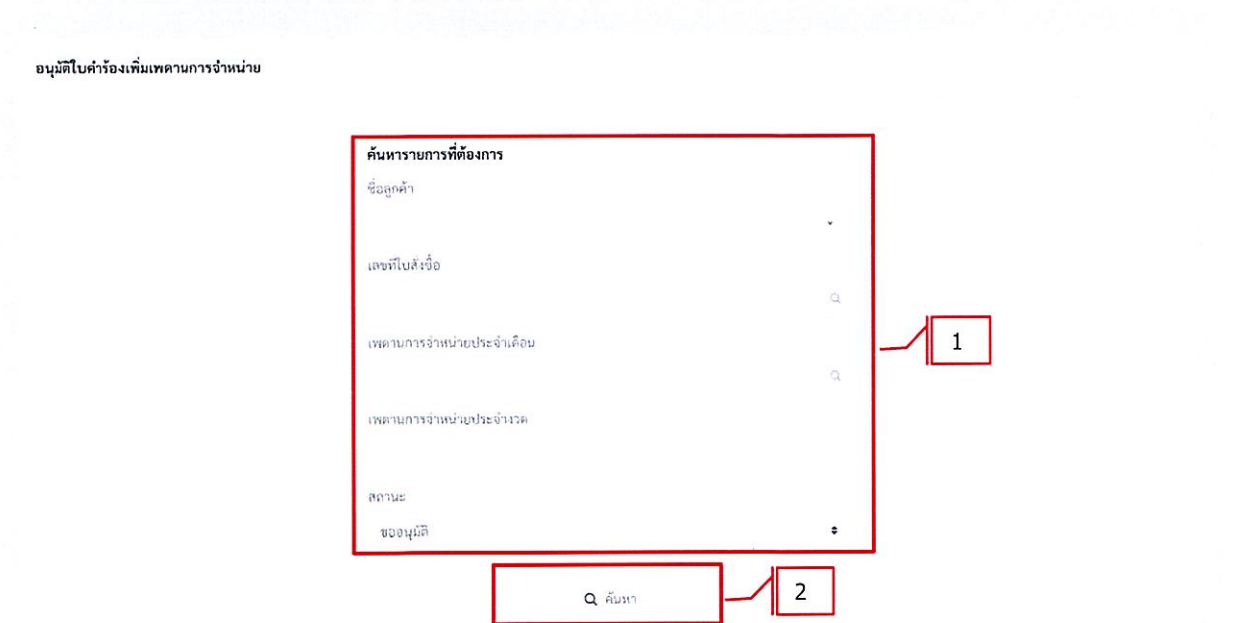

No.	Field Name	Description	Remark
1	สถานะการขอเพิ่มเพดานโควต้า	ค้นหาตามเพิ่มเพดานโควต้า ให้เลือกสถานะ 'ขออนุมัติ'	เพื่อค้นหารายการที่ถูกส่งเข้ามา
	ชื่อลูกค้า	ค้นหาตามชื่อลูกค้า	
	เลขที่ใบสั่งซื้อ	ค้นหาตามเลขที่ใบสั่งซื้อ	
	เพดานการจำหน่ายประจำเดือน	ค้นหาตามเพดานการจำหน่ายประจำเดือน	
	เพดานการจำหน่ายประจำงวด	ค้นหาตามเพดานการจำหน่ายประจำงวด	
2	ปุ่ม ค้นหา	กดปุ่ม 'ค้นหา' เพื่อค้นหารายการการขอเพิ่มเพดานโควต้า	

เอกสารคู่มือการปฏิบัติงาน ระบบงานขาย

ระบบจะแสดงใบขอเพิ่มเพดานโควตาที่มีการส่งคำร้องขอเพิ่มเพดานการจำหน่ายเข้ามา จากนั้นให้ผู้ใช้งานกดปุ่ม 'View' เพื่อเข้าไปตรวจสอบและทำการส่งอนุมัติใบขออนุมัติเพิ่มเพดานโควตา

3	<table border="1"> <thead> <tr> <th>สถานะการขอเพิ่มเพดานโควตา</th> <th>เลขที่ใบสั่งซื้อ</th> <th>เพดานการจำหน่ายประจำเดือน</th> <th>เพดานการจำหน่ายประจำงวด</th> <th>Approve By</th> <th>View</th> </tr> </thead> <tbody> <tr> <td>ขออนุมัติ</td> <td>Number : 65POC000115 Customer :</td> <td>พฤศจิกายน</td> <td>18/11/2564</td> <td></td> <td>Q</td> </tr> <tr> <td>ขออนุมัติ</td> <td>Number : 65POC000112 Customer :</td> <td>พฤศจิกายน</td> <td>18/11/2564</td> <td></td> <td>Q</td> </tr> <tr> <td>ขออนุมัติ</td> <td>Number : 65POC000079 Customer :</td> <td>พฤศจิกายน</td> <td>17/11/2564</td> <td></td> <td>Q</td> </tr> </tbody> </table>	สถานะการขอเพิ่มเพดานโควตา	เลขที่ใบสั่งซื้อ	เพดานการจำหน่ายประจำเดือน	เพดานการจำหน่ายประจำงวด	Approve By	View	ขออนุมัติ	Number : 65POC000115 Customer :	พฤศจิกายน	18/11/2564		Q	ขออนุมัติ	Number : 65POC000112 Customer :	พฤศจิกายน	18/11/2564		Q	ขออนุมัติ	Number : 65POC000079 Customer :	พฤศจิกายน	17/11/2564		Q	4
สถานะการขอเพิ่มเพดานโควตา	เลขที่ใบสั่งซื้อ	เพดานการจำหน่ายประจำเดือน	เพดานการจำหน่ายประจำงวด	Approve By	View																					
ขออนุมัติ	Number : 65POC000115 Customer :	พฤศจิกายน	18/11/2564		Q																					
ขออนุมัติ	Number : 65POC000112 Customer :	พฤศจิกายน	18/11/2564		Q																					
ขออนุมัติ	Number : 65POC000079 Customer :	พฤศจิกายน	17/11/2564		Q																					

No.	Field Name	Description	Remark
3	สถานะการขอเพิ่มเพดานโควตา	แสดงสถานะขอเพิ่มเพดานโควตา - ขออนุมัติ - รอการอนุมัติ - อนุมัติ - ไม่อนุมัติ	ระบบแสดงสถานะ ขออนุมัติ ตามที่ผู้ใช้งานเลือกก่อนหน้านี้
	เลขที่ใบสั่งซื้อ	แสดงเลขที่ใบสั่งซื้อและชื่อลูกค้า	
	เพดานการจำหน่ายประจำเดือน	แสดงเพดานการจำหน่ายประจำเดือน	
	เพดานการจำหน่ายประจำงวด	แสดงเพดานการจำหน่ายประจำงวด	
	Approve By	แสดงชื่อของผู้ทำการอนุมัติหรือไม่อนุมัติ และวันที่และเวลาที่ทำการอนุมัติหรือไม่อนุมัติ	
4	ปุ่ม View	กดปุ่ม 'View' เพื่อเข้าไปดูและทำการส่งอนุมัติใบขออนุมัติเพิ่มเพดานโควตา	

ระบบจะแสดงหน้าจอรายละเอียดขออนุมัติเพิ่มเพดานการจำหน่าย โดยระบบจะ Default ผู้อนุมัติตามที่ setup ในหน้าจอ 'กำหนดผู้อนุมัติใบคำร้องขอเพิ่มเพดานโควตา' ซึ่งผู้ใช้งานสามารถเปลี่ยนแปลงได้ตามความเหมาะสม

ขออนุมัติเพิ่มเพดานการจำหน่าย

เรียน ผู้ว่าการ

ด้วย บริษัท ซีพี ออลล์ จำกัด(มหาชน) ขออนุมัติเพิ่มเพดานการจำหน่าย ประจำงวด 18 พฤศจิกายน 2564

กลุ่ม	เพดาน	อนุมัติก่อนหน้า (ในสัปดาห์)	ขอเพิ่ม	รวมทั้งหมด	ยอดซื้องวดล่าสุด	จำนวนอนุมัติ	หน่วย : ทับ
1. กลุ่ม SMS	166	-	200.00	366.00	-	200.00	

จึงเรียนมาเพื่อโปรดพิจารณา

นาย ทิฆม (เจริญพระหัวหน้ากอง)	:	:
นาย ณัฐพงศ์ สุทธธรรมณ์(ผู้อำนวยการฝ่าย)	:	:
	:	:

เนื่องจาก สิ้นค้าหมด  
ผู้มีอำนาจอนุมัติ  
นาง นิตยา ชัยวัฒนกุลปลัด(รองผู้ว่าการด้านการตลาด)

← ส่งขออนุมัติ

✖ ไม่อนุมัติ

↑ แนบไฟล์

↻ พิมพ์ใบคำร้อง

No.	Field Name	Description	Remark
5	กลุ่ม	แสดงกลุ่มสินค้า	
	เพดาน	แสดงจำนวนเพดาน	
	อนุมัติก่อนหน้า(ในสัปดาห์)	แสดงจำนวนอนุมัติก่อนหน้า(ในสัปดาห์)	
	ขอเพิ่ม	แสดงจำนวนที่ขอเพิ่ม	
	รวมทั้งหมด	แสดงจำนวนทั้งหมด	
	ยอดซื้องวดล่าสุด	แสดงยอดซื้องวดล่าสุด	
	จำนวนอนุมัติ	แสดงจำนวนที่อนุมัติ	สามารถเปลี่ยนแปลงได้ โดยลูกค้าจะสามารถสั่งซื้อได้ตามที่จำนวนที่ผู้ใช้งานอนุมัติ
6	จึงเรียนมาเพื่อโปรดพิจารณา	ระบบแสดงชื่อผู้มีอำนาจอนุมัติตามช่วงหีบที่มีการส่งขอเพิ่มเพดานโควตา	
7	ผู้มีอำนาจอนุมัติ	ระบบแสดงชื่อผู้มีอำนาจอนุมัติตามช่วงหีบที่มีการส่งขอเพิ่มเพดานโควตา	
8	ปุ่ม ส่งขออนุมัติ	กดปุ่ม 'ส่งขออนุมัติ' เพื่อต้องการส่งขออนุมัติ โดยระบบจะส่งข้อมูลไปให้ผู้มีอำนาจอนุมัติทำการอนุมัติใบคำขอ	ระบบจะวิ่งอนุมัติตามผู้มีอำนาจอนุมัติที่ผู้ใช้งานระบุ
	ปุ่ม ไม่อนุมัติ	กดปุ่ม 'ไม่อนุมัติ' เมื่อเห็นว่าไม่สมควรส่งขออนุมัติ หรือลูกค้าแจ้งว่าต้องการแก้ไขจำนวนสั่งซื้อใหม่	
	ปุ่ม แนบไฟล์	กดปุ่ม 'แนบไฟล์' เมื่อต้องการแนบไฟล์	
	ปุ่ม พิมพ์ใบคำร้อง	กดปุ่ม 'พิมพ์ใบคำร้อง' เมื่อต้องการพิมพ์ใบคำร้อง	

หากพิจารณาเห็นว่าไม่สมควรส่งขออนุมัติ หรือลูกค้าแจ้งว่าต้องการแก้ไขจำนวนสั่งซื้อใหม่ สามารถกดปุ่ม 'ไม่อนุมัติ' ได้ จากนั้นระบบจะทำการ update สถานะการขอเพิ่มเพดานการจำหน่ายเป็น Reject และ Update สถานะใบสั่งซื้อเป็น Draft เพื่อให้ลูกค้าทำการเปลี่ยนแปลงจำนวนสั่งซื้อและส่งข้อมูลให้ ยสท. ใหม่ได้

## 210-3 อนุมัติ/ไม่อนุมัติการขอเพิ่มเพดานการจำหน่าย

OM: ระบบการขาย > ระบบงานขายในประเทศ > OMP0015: อนุมัติใบคำร้องเพิ่มเพดานการจำหน่าย

### วัตถุประสงค์/การทำงาน (Purpose/Function)

เพื่ออนุมัติ/ไม่อนุมัติ การขอการขอเพิ่มเพดานการจำหน่าย E-Commerce สำหรับระบบขายในประเทศ

ผู้มีอำนาจอนุมัติใบคำร้องขอเพิ่มเพดาน ต้อง login ด้วยรหัสพนักงานเข้ามาทำการ อนุมัติ/ไม่อนุมัติ ใบคำร้องเพิ่มเพดานการจำหน่าย ตามที่ได้รับสิทธิ์อนุมัติตามช่วงหีบที่มีการส่งขอเพิ่มเพดานโควต้า

- หากผู้อนุมัติคนที่ 1 ยังไม่อนุมัติ/ไม่อนุมัติ ใบขอเพิ่มเพดานการจำหน่าย ผู้อนุมัติคนที่ 2 จะไม่เห็นรายการขอเพิ่มเพดานการจำหน่ายนั้นๆ กล่าวคือ ผู้มีอำนาจอนุมัติต้องทำการอนุมัติเป็นลำดับ

โดยผู้มีอำนาจเข้ามาค้นหาใบคำร้องขอเพิ่มเพดานที่ต้องการอนุมัติ/ไม่อนุมัติ ได้จากตัวกรองต่างๆดังนี้

อนุมัติใบคำร้องเพิ่มเพดานการจำหน่าย

No.	Field Name	Description	Remark
1	สถานะการขอเพิ่มเพดานโควต้า	ระบบ Default สถานะ 'รอการอนุมัติ'	เพื่อให้ผู้มีอำนาจเข้าไปทำการอนุมัติ/ไม่อนุมัติ
	ชื่อลูกค้า	ค้นหาตามชื่อลูกค้า	
	เลขที่ใบสั่งซื้อ	ค้นหาตามเลขที่ใบสั่งซื้อ	
	เพดานการจำหน่ายประจำเดือน	ค้นหาตามเพดานการจำหน่ายประจำเดือน	
	เพดานการจำหน่ายประจำงวด	ค้นหาตามเพดานการจำหน่ายประจำงวด	
2	ปุ่ม ค้นหา	กดปุ่ม 'ค้นหา' เพื่อค้นหารายการการขอเพิ่มเพดานโควต้า	

ระบบจะแสดงใบขอเพิ่มเพดานโควต้าที่มีการส่งคำร้องขอเพิ่มเพดานการจำหน่ายเข้ามา จากนั้นให้ผู้ใช้งานกดปุ่ม 'View' เพื่อเข้าไปตรวจสอบและทำการอนุมัติ/ไม่อนุมัติ ใบขออนุมัติเพิ่มเพดานโควต้า

สถานะการขอเพิ่มเพดานโควต้า	เลขที่ใบสั่งซื้อ	เพดานการจำหน่ายประจำเดือน	เพดานการจำหน่ายประจำงวด	Approve By	View
รอการอนุมัติ	Number : 65POC000176 Customer :	ธันวาคม	16/12/2564		🔍
รอการอนุมัติ	Number : 65POC000167 Customer :	ธันวาคม	13/12/2564		🔍
รอการอนุมัติ	Number : 65POC000066 Customer :	พฤศจิกายน	17/11/2564		🔍

No.	Field Name	Description	Remark
3	สถานะการขอเพิ่มเพดานโควตา	แสดงสถานะขอเพิ่มเพดานโควตา - ขออนุมัติ - รอกการอนุมัติ - อนุมัติ - ไม่อนุมัติ	ระบบแสดงสถานะ รอกการอนุมัติ ตามที่ผู้ใช้งานเลือกก่อนหน้านี้
	เลขที่ใบสั่งซื้อ	แสดงเลขที่ใบสั่งซื้อและชื่อลูกค้า	
	เพดานการจำหน่ายประจำเดือน	แสดงเพดานการจำหน่ายประจำเดือน	
	เพดานการจำหน่ายประจำงวด	แสดงเพดานการจำหน่ายประจำงวด	
	Approve By	แสดงชื่อของผู้ทำการอนุมัติหรือไม่อนุมัติ และวันที่และเวลาที่ทำการอนุมัติหรือไม่อนุมัติ	
4	ปุ่ม View	กดปุ่ม 'View' เพื่อเข้าไปดูและทำการส่งอนุมัติใบขออนุมัติเพิ่มเพดานโควตา	

ระบบจะแสดงหน้าจอรายละเอียดขออนุมัติเพิ่มเพดานการจำหน่าย โดยระบบจะ Default ผู้อนุมัติตามที่ setup ในหน้าจอ 'กำหนดผู้อนุมัติใบคำร้องขอเพิ่มเพดานโควตา' ซึ่งผู้ใช้งานสามารถเปลี่ยนแปลงได้ตามความเหมาะสม

ขออนุมัติเพิ่มเพดานการจำหน่าย

7

✓ อนุมัติ
✗ ปฏิเสธ

Form: รฐา วรปริยกุล  
 To: นางนิตยา ชัยวัฒน์ณกุลภ์  
 Sent: 2021-08-02 22:15:50  
 ID: 149

เรียน ผู้ว่าการ

ร้าน สยามคอมสโมสรพนักงายาสูบเชียงราย เชียงราย ขออนุมัติเพิ่มเพดานการจำหน่าย ประจำงวด 1 มกราคม 2513  
 เนื่องจาก ทดสอบระบบ 30/06/2564  
 ดังนี้

กลุ่ม	เพดาน	อนุมัติก่อนหน้า (ในสัปดาห์)	ขอเพิ่ม	รวมทั้งหมด	ยอดซื้อ (งวดล่าสุด)	จำนวนอนุมัติ
1. กลุ่ม 3 ตราทลัก	300	-	922.00	1222	-	922.00

จึงเรียนมาเพื่อโปรดพิจารณา

(นาย ปิยะต ยศปัญญา)  
ผู้ทรงสิทธิ์

Attachment  
Approver Comment

Approver

ลำดับที่	จากผู้อนุมัติ	ถึงผู้อนุมัติ	สถานะ	หมายเหตุจากผู้อนุมัติ
1	รฐา วรปริยกุล	นายอรุณ อรรถยุติ	อนุมัติ	
2	นายอรุณ อรรถยุติ		รอกการอนุมัติ	
3	นางนิตยา ชัยวัฒน์ณกุลภ์		รอกการอนุมัติ	

6

No.	Field Name	Description	Remark
5	กลุ่ม	แสดงกลุ่มสินค้า	
	เพดาน	แสดงจำนวนเพดาน	
	อนุมัติก่อนหน้า(ในสัปดาห์)	แสดงจำนวนอนุมัติก่อนหน้า(ในสัปดาห์)	
	ขอเพิ่ม	แสดงจำนวนที่ขอเพิ่ม	
	รวมทั้งหมด	แสดงจำนวนทั้งหมด	
	ยอดซื้องวดล่าสุด	แสดงยอดซื้องวดล่าสุด	
	จำนวนอนุมัติ	แสดงจำนวนที่อนุมัติ	
	Approver Comment	สามารถระบุความคิดเห็น	

Approver

No.	Field Name	Description	Remark
6	ลำดับที่	แสดงลำดับรายการ	
	จากผู้อนุมัติ	แสดงรายชื่อผู้อนุมัติ	
	ถึงผู้อนุมัติ	แสดงรายชื่อถึงผู้อนุมัติ	
	สถานะ	แสดงสถานะอนุมัติ - รอการอนุมัติ - อนุมัติ - ไม่อนุมัติ	
	หมายเหตุจากผู้อนุมัติ	แสดงหมายเหตุจากผู้อนุมัติ	

No.	Field Name	Description	Remark
7	ปุ่ม อนุมัติ	กดปุ่ม 'อนุมัติ' เพื่ออนุมัติ ระบบจะอัปเดตสถานะคำร้องขอเพิ่มเพดานของผู้อนุมัติเป็น "อนุมัติ" โดยการอนุมัติต้องอนุมัติให้ครบตามจำนวนรายชื่อผู้อนุมัติ	
	ปุ่ม ปฏิเสธ	กดปุ่ม 'ปฏิเสธ' เมื่อเห็นว่าไม่สมควร ระบบจะอัปเดตสถานะคำร้องขอเพิ่มเพดานของผู้อนุมัติเป็น "ไม่อนุมัติ"	

- หากกด อนุมัติ ระบบจะอัปเดตสถานะคำร้องขอเพิ่มเพดานเป็น 'อนุมัติ' และ ระบบทำการปรับปรุงโควตาคงเหลือประจำงวดในระบบ E-Commerce และ Web-ขาย เมื่อระบบพบว่ายอดสั่งซื้อไม่เกินโควตา ระบบจะทำการสร้างใบเตรียมที่หน้า Web-ขายให้อัตโนมัติ

- หากกด ปฏิเสธ ระบบจะทำการ update สถานะการขอเพิ่มเพดานการจำหน่ายเป็น 'ปฏิเสธ' และ Update สถานะใบสั่งซื้อเป็น Draft เพื่อให้ลูกค้าทำการเปลี่ยนแปลงจำนวนสั่งซื้อและส่งข้อมูลให้ ยสท. ใหม่ได้